

**PENGARUH SERTIFIKASI HALAL DAN KESADARAN
HALAL TERHADAP MINAT BELI MAKANAN HALAL
DESA SIMIRIK KOTA PADANGSIDIMPUAN**



SKRIPSI

*Diajukan Sebagai Syarat
Menperoleh Gelar Sarjana Ekonomi
dalam Bidang Ekonomi Syariah*

Oleh

**BUDY ARDIANSAH
NIM. 19 402 00090**

PROGRAM STUDI EKONOMI SYARIAH

**FAKULTAS EKONOMI DAN BISNIS ISLAM
UNIVERSITAS ISLAM NEGERI
SYEKH ALI HASAN AHMAD ADDARY
PADANGSIDIMPUAN
2023**

**PENGARUH SERTIFIKASI HALAL DAN KESADARAN
HALAL TERHADAP MINAT BELI MAKANAN HALAL
DESA SIMIRIK KOTA PADANGSIDIMPUAN**



SKRIPSI

*Diajukan Sebagai Syarat
Memperoleh Gelar Sarjana Ekonomi
dalam Bidang Ekonomi Syariah*

Oleh

**BUDY ARDIANSAH
NIM. 19 402 00090**

Pembimbing I

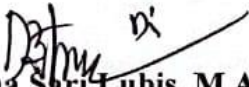
**Delima Sari Lubis, M.A
NIP. 19840512 201403 2 002**

Pembimbing II

**Muhammad Waqdisyah R Hutagalung, M.E
NIP. 19930227 201903 1 008**

**PROGRAM STUDI EKONOMI SYARIAH
FAKULTAS EKONOMI DAN BISNIS ISLAM
UNIVERSITAS ISLAM NEGERI
SYEKH ALI HASAN AHMAD ADDARY
PADANGSIDIMPUAN
2023**

Hal : Skripsi
A.n. Budy Ardiansah

Padangsidempuan, 22 November 2023

Kepada Yth:

Dekan Fakultas Ekonomi dan Bisnis
Islam UIN Syekh Ali Hasan Ahmad
Addary Padangsidempuan

Di-

Padangsidempuan

Assalamu'alaikum Wr. Wb

Setelah membaca, menelaah dan memberikan saran-saran perbaikan seperlunya terhadap skripsi an Budy Ardiansah yang berjudul Pengaruh Sertifikasi Halal dan Kesadaran Halal Terhadap Minat Beli Makanan Halal Desa Simirik Kota Padangsidempuan, maka kami berpendapat bahwa skripsi ini telah dapat diterima untuk melengkapi tugas dan syarat-syarat mencapai gelar Sarjana Ekonomi dalam bidang Program Studi Ekonomi Syariah pada Fakultas Ekonomi dan Bisnis Islam Universitas Islam Negeri Syekh Ali Hasan Ahmad Addary Padangsidempuan.

Seiring dengan hal di atas, maka saudara tersebut sudah dapat menjalani sidang munaqasyah untuk mempertanggungjawabkan skripsinya.

Demikian kami sampaikan, atas perhatian dan kerjasama dari Bapak/Ibu kami ucapkan terima kasih.

Wassalamu'alaikum Wr. Wb.

PEMBIMBING I



Delima Sari Lubis, M.A.
NIP. 19840512 201403 2 002

PEMBIMBING II



Muhammad Wandisyah R Hutagalung, M.E.
NIP. 19930227 201903 1 008

SURAT PERNYATAAN MENYUSUN SKRIPSI SENDIRI

Dengan menyebut nama Allah Yang Maha Pengasih lagi Maha Penyayang, bahwa saya yang bertanda tangan dibawah ini:

Nama : Budy Ardiansah
NIM : 19 402 00090
Fakultas : Ekonomi dan Bisnis Islam
Program Studi : Ekonomi Syariah
Judul Skripsi : Pengaruh Sertifikasi Halal dan Kesadaran Halal Terhadap Minat Beli Makanan Halal Desa Simirik Kota Padangsidempuan.

Dengan ini menyatakan bahwa saya telah menyusun skripsi ini sendiri tanpa meminta bantuan yang tidak sah dari pihak lain, kecuali arahan tim pembimbing dan tidak melakukan plagiasi sesuai dengan Kode Etik Mahasiswa IAIN Padangsidempuan pasal 14 ayat 11 tahun 2014.

Pernyataan ini saya buat dengan sesungguhnya dan apabila dikemudian hari terdapat penyimpangan dan ketidakbenaran pernyataan ini, maka saya bersedia menerima sanksi sebagaimana tercantum dalam Pasal 19 Ayat 4 Tahun 2014 tentang Kode Etik Mahasiswa IAIN Padangsidempuan yaitu pencabutan gelar akademik dengan tidak hormat dan sanksi lainnya sesuai dengan norma dan ketentuan hukum yang berlaku.

Padangsidempuan, 22 November 2023

Saya yang Menyatakan,

Budy Ardiansah
NIM. 19 402 00090

HALAMAN PERNYATAAN PERSETUJUAN PUBLIKASI TUGAS AKHIR UNTUK KEPENTINGAN AKADEMIK

Sebagai civitas akademika Universitas Islam Negeri (UIN) Syekh Ali Hasan Ahmad Addary Padangsidimpuan. Saya yang bertanda tangan dibawah ini:

Nama : Budy Ardiansah
NIM : 19 402 00090
Program Studi : Ekonomi Syariah
Fakultas : Ekonomi dan Bisnis Islam
Jenis Karya : Skripsi

Demi pengembangan ilmu pengetahuan, menyetujui untuk memberikan kepada Universitas Islam Negeri Syekh Ali Hasan Ahmad Addary Padangsidimpuan. Hak bebas royalti non eksklusif (*non-exclusive royalty-free right*) atas karya ilmiah saya yang berjudul: Pengaruh Sertifikasi Halal dan Kesadaran Halal Terhadap Minat Beli Makanan Halal Desa Simirik Kota Padangsidimpuan.. Dengan hak bebas royalti non eksklusif ini Universitas Islam Negeri Syekh Ali Hasan Ahmad Addary Padangsidimpuan berhak menyimpan, mengalih media/formatkan, mengelola dalam bentuk pangkalan data (*database*), merawat, dan mempublikasikan tugas akhir saya selama tetap mencantumkan nama saya sebagai peneliti dan sebagai pemilik hak cipta.

Demikian pernyataan ini saya buat dengan sebenarnya.

Dibuat di : Padangsidimpuan
Pada tanggal : 22 November 2023
Saya yang menyatakan,



Budy Ardiansah
NIM. 19 402 00090



KEMENTERIAN AGAMA REPUBLIK INDONESIA
UNIVERSITAS ISLAM NEGERI
SYEKH ALI HASAN AHMAD ADDARY PADANGSIDIMPUAN
FAKULTAS EKONOMI DAN BISNIS ISLAM
Jl.H. Tengku Rizal Nurdin Km. 4,5Sihitang, Padangsidimpuan 22733
Tel (0634) 22080 Fax (0634) 24022

DEWAN PENGUJI
SIDANG MUNAQASYAH SKRIPSI

NAMA : BUDY ARDIANSAH
NIM : 19 402 00090
FAKULTAS/JURUSAN : EKONOMI DAN BISNIS ISLAM/EKONOMI SYARIAH
JUDUL SKRIPSI : PENGARUH SERTIFIKASI HALAL DAN KESADARAN
HALAL TERHADAP MINAT BELI MAKANAN HALAL
DESA SMIRIK KOTA PADANGSIDIMPUAN

Ketua

Dra. Hj. Replita, M. Si
NIDN. 2026056902

Sekretaris

Muhammad Wandisyah R. Hutagalung, M. E
NIDN. 2027029303

Anggota

Dra. Hj. Replita, M. Si
NIDN. 2026056902

Muhammad Wandisyah R. Hutagalung, M. E
NIDN. 2027029303

Zulaiha Matondang, M. Si
NIDN. 2017058302

Adanan Murroh Nasution, M. A
NIDN. 2104118301

Pelaksanaan Sidang Munaqasyah

Di : Padangsidimpuan
Hari/Tanggal : 12 Desember 2023
Pukul : 14.00 WIB
Hasil/Nilai : Lulus/ 74,5 (B)
Index Prestasi Kumulatif : 3,57
Predikat : Sangat Memuaskan



KEMENTERIAN AGAMA REPUBLIK INDONESIA
UNIVERSITAS ISLAM NEGERI
SYEKH ALI HASAN AHMAD ADDARYPADANGSIDIMPUAN
FAKULTAS EKONOMI DAN BISNIS ISLAM
Jalan. T. Rizal Nurdin Km. 4,5Sihitang, Padangsidimpuan 22733
Telepon.(0634) 22080 Faximile. (0634) 24022

PENGESAHAN

**JUDUL SKRIPSI : Pengaruh Sertifikasi Halal Dan Kesadaran Halal
Terhadap Minat Beli Makanan Halal Desa Simirik Kota
Padangsidimpuan**

NAMA : BUDY ARDIANSAH

NIM : 19 402 00090

Telah dapat diterima untuk memenuhi
Syarat dalam memperoleh gelar
Sarjana Ekonomi (S.E)
Dalam Bidang Ekonomi Syariah

Padangsidimpuan, 29 Desember 2023
Dekan



Prof. Dr. Darwis Harahap, S.H.I., M.Si.
NIP. 19780818 200901 1 015

ABSTRAK

Nama : Buddy Ardiansah
Nim : 19 402 00090
Judul skripsi : Pengaruh Sertifikasi Halal Dan Kesadaran Halal Terhadap Minat Beli Makanan Halal Desa Simirik Kota Padangsidempuan

Penelitian ini dilatarbelakangi fenomena yang ada di Desa Simirik Kota Padangsidempuan yang terkesan masyarakatnya kurang memperhatikan kehalalan suatu makanan yang dikonsumsi atau produknya benar-benar halal dan nutrisi-nutrisi yang dikandungnya tidak mengandung unsur-unsur yang diharamkan secara syariah sehingga produk tersebut boleh dikonsumsi. masyarakat masih bersikap masa bodoh dalam mengkonsumsi berbagai macam produk makanan dipasaran dikarenakan sosialisasi produk berlabel halal masih sangat kurang. masih banyak masyarakat saat membeli makanan tidak terlebih dahulu memperhatikan kehalalan makanan tersebut. Penelitian ini merupakan penelitian survei dengan menggunakan kuesioner sebagai instrumennya. Populasi yang digunakan dalam penelitian ini adalah Masyarakat Muslim Desa Simirik Kota Padangsidempuan. dan diambil sebanyak 92 responden dengan menggunakan simple random sampling atau sampling random sederhana, yaitu pengambilan sampel yang memberikan peluang yang sama bagi setiap anggota populasi yang dipilih untuk menjadi sampel. Teknik penarikan sampel dihitung dengan rumus *Slovin*. Penelitian ini merupakan penelitian kuantitatif. Sumber data yang digunakan adalah data Primer. Teknik pengumpulan data yang digunakan adalah kuesioner. Alat analisis yang digunakan adalah validitas, reliabilitas, statistik deskriptif, uji asumsi klasik, Uji Koefisien Determinasi (uji R^2), uji hipotesis (uji t dan uji f), dan uji regresi linier berganda. Hasil penelitian menunjukkan bahwa secara parsial variabel Sertifikasi Halal mempunyai pengaruh terhadap minat beli makanan halal, secara parsial variabel Kesadaran Halal mempunyai pengaruh terhadap minat beli makanan halal, dan Berdasarkan hasil Uji simultan variabel Sertifikasi Halal dan Kesadaran Halal mempunyai pengaruh terhadap minat beli makanan halal di desa Simirik Kota Padangsidempuan.

Kata Kunci : Makanan Halal, Minat Beli, Sertifikasi Halal, Kesadaran Halal

ABSTRACT

Name : Budy Ardiansah
Reg. Numb. : 19 402 00090
Title : The Influence of Halal Certification and Halal Awareness on Interest in Buying Halal Food in Simirik Village, Padangsidempuan City

This research is motivated by the phenomenon that exists in Simirik Village, Padangsidempuan City, which gives the impression that the people do not pay attention to the halalness of the food consumed or whether the product is truly halal and the nutrients it contains do not contain elements that are prohibited by sharia, so the product may be consumed. People are still ignorant about consuming various kinds of food products on the market because there is still very little socialization of products labeled halal. There are still many people when buying food who do not first pay attention to the halal status of the food. This research is survey research using a questionnaire as the instrument. The population used in this research was the Muslim Community of Simirik Village, Padangsidempuan City. and 92 respondents were taken using simple random sampling, namely sampling that provides equal opportunities for each member of the population selected to be the sample. The sampling technique is calculated using the Slovin formula. This research is quantitative research. The data source used is primary data. The data collection technique used was a questionnaire. The analytical tools used are validity, reliability, descriptive statistics, classical assumption test, coefficient of determination test (R^2 test), hypothesis test (t test and f test), and multiple linear regression test. The results of the research show that partially the Halal Certification variable has an influence on interest in buying halal food, partially the Halal Awareness variable has an influence on interest in buying halal food, and based on the results of the simultaneous test the variables Halal Certification and Halal Awareness have an influence on interest in buying halal food in the village Simirik Padangsidempuan City.

Keywords: Halal Food, Purchase Interest, Halal Certification, Halal Awareness

خلاصة

الاسم : بودي أرديانساه

رقم : ١٩٤٠٢٠٠٠٩٠

عنوان الرسالة : تأثير شهادة الحلال والوعي الحلال على الاهتمام بشراء الطعام الحلال في قرية سيميريك،
مدينة بادانجسيديمبوان

الدافع وراء هذا البحث هو الظاهرة الموجودة في قرية سيميريك، مدينة بادانجسيديمبوان، والتي تعطي انطباعاً بأن الناس لا ينتبهون إلى حلال الطعام المستهلك أو ما إذا كان المنتج حلالاً حقاً وأن العناصر الغذائية التي يحتوي عليها لا تحتوي على عناصر. التي تحرمها الشريعة، فيجوز استهلاك المنتج. لا يزال الناس يجهلون استهلاك أنواع مختلفة من المنتجات الغذائية في السوق لأنه لا يزال هناك القليل جداً من التنشئة الاجتماعية للمنتجات التي تحمل علامة حلال. لا يزال هناك الكثير من الأشخاص عند شراء الطعام لا ينتبهون أولاً إلى حالة الطعام الحلال. هذا البحث هو بحث مسحي باستخدام الاستبيان كأداة. كان السكان المستخدمون في هذا البحث هم المجتمع المسلم في قرية سيميريك، مدينة بادانجسيديمبوان. وتم أخذ 92 مستجيباً باستخدام العينة العشوائية البسيطة، وهي العينة التي توفر فرصاً متساوية لكل فرد من أفراد المجتمع الذي تم اختياره ليكون العينة. يتم حساب تقنية أخذ العينات باستخدام صيغة سلوفين. هذا البحث هو البحث الكمي. مصدر البيانات المستخدم هو البيانات الأولية. وكانت تقنية جمع البيانات المستخدمة هي الاستبيان. الأدوات التحليلية المستخدمة، R^2 هي الصدق، والموثوقية، والإحصاء الوصفي، واختبار الافتراض الكلاسيكي، واختبار معامل التحديد (اختبار الانحدار الخطي المتعدد. أظهرت نتائج البحث أن متغير شهادة الحلال (f) واختبار t واختبار الفرضيات (اختبار له تأثير جزئي على الاهتمام بشراء الطعام الحلال، وجزئياً متغير الوعي الحلال له تأثير على الاهتمام بشراء الطعام الحلال، وبناءً على نتائج الاختبار المتزامن فإن متغيرات شهادة الحلال والتوعية بالحلال لها تأثير على الاهتمام بشراء الطعام الحلال في قرية سيميريك، مدينة بادانجسيديمبوان.

الكلمات المفتاحية: الغذاء الحلال، الفائدة الشرائية، شهادة الحلال، الوعي الحلال

KATA PENGANTAR



Assalaamu'alaikum Wr.Wb

Alhamdulillah, puji syukur kita sampaikan kehadiran Allah SWT, yang telah melimpahkan rahmat serta hidayah-Nya, sehingga peneliti dapat menyelesaikan penulisan skripsi ini. Untaian shalawat serta salam senantiasa tercurahkan kepada insan mulia Nabi Besar Muhammad SAW, figur seorang pemimpin yang patut dicontoh dan diteladani, pencerah dunia dari kegelapan beserta keluarga dan para sahabatnya.

Skripsi ini berjudul: **“Pengaruh Sertifikasi Halal Dan Kesadaran Halal Terhadap Minat Beli Makanan Halal Desa Simirik Kota Padangsidempuan.”**, ditulis untuk menambah pengetahuan peneliti dan orang-orang yang membaca karya ilmiah ini, untuk referensi penelitian selanjutnya. Dan untuk melengkapi tugas dan memenuhi syarat-syarat untuk mencapai gelar Sarjana Ekonomi (S.E) Pada program Studi Ekonomi Syariah di Universitas Islam Negeri Syekh Ali Hasan Ahmad Addary (UIN SYAHADA) Padangsidempuan. Skripsi ini disusun dengan bekal ilmu pengetahuan yang terbatas dan jauh dari kesempurnaan, sehingga tanpa bantuan, bimbingan dan petunjuk dari berbagai pihak, maka sulit bagi peneliti untuk menyelesaikannya. Oleh karena itu, dengan segala kerendahan hati dan penuh rasa syukur, peneliti mengucapkan terimakasih kepada:

1. Bapak Dr. H. Muhammad Darwis Dasopang, M. Ag., selaku Rektor UIN SYAHADA Padangsidempuan, serta Bapak Dr. Erawadi, M. Ag., selaku Wakil Rektor Bidang Akademik dan Pengembangan Lembaga, Bapak Dr. Anhar, M.A., selaku Wakil Rektor Bidang Administrasi Umum, Perencanaan dan Keuangan, dan Bapak Dr. Ikhwanuddin Harahap, M.Ag., selaku Wakil Rektor Bidang Kemahasiswaan, Alumni dan Kerjasama.
2. Bapak Prof. Dr. Darwis Harahap, S.H.I, M.Si, selaku Dekan Fakultas Ekonomi dan Bisnis Islam UIN SYAHADA Padangsidempuan, Bapak Dr. Abdul Nasser Hasibuan S.E. M.Si selaku Wakil Dekan I Bidang Akademik, Bapak Dr. Rukiah, SE, M,SI. Selaku Wakil Dekan II bidang Administrasi Umum, Perencanaan dan Keuangan, dan Ibu Dra. Hj. Replita, M.Si Selaku Wakil Dekan III bidang Kemahasiswaan dan Kerjasama Fakultas Ekonomi dan Bisnis Islam UIN SYAHADA Padangsidempuan.
3. Ibu Delima Sari Lubis, M.A selaku Ketua Program Studi Ekonomi Syariah Fakultas Ekonomi dan Bisnis Islam UIN SYAHADA Padangsidempuan. Terima kasih kepada seluruh dosen Fakultas Ekonomi Dan Bisnis Islam yang tidak bisa peneliti sebut satu persatu sehingga peneliti bisa menyandang gelar Sarjana Ekonomi (S.E).
4. Ibu Windari, M.A. selaku Dosen Pembimbing Akademik yang telah memberikan motivasi, dukungan, ilmu pengetahuan dengan ikhlas kepada peneliti.

5. Ibu Delima Sari Lubis, M.A. selaku Pembimbing I dan Bapak Muhammad Wandisyah R Hutagalung, M.E selaku Pembimbing II, yang telah menyediakan waktu dan tenaganya untuk memberikan pengarahan, bimbingan, dan petunjuk yang sangat berharga bagi peneliti dalam menyelesaikan skripsi ini.
6. Bapak Kepala Perpustakaan serta pegawai perpustakaan yang telah memberikan kesempatan dan fasilitas bagi peneliti untuk memperoleh buku-buku dalam menyelesaikan skripsi ini.
7. Bapak/Ibu dosen beserta staf di lingkungan Fakultas Ekonomi dan Bisnis Islam UIN SYAHADA Padangsidempuan yang dengan ikhlas telah memberikan ilmu pengetahuan, dorongan dan masukan kepada peneliti dalam proses perkuliahan di UIN SYAHADA Padangsidempuan.
8. Teristimewa kepada Ibunda tercinta Delyana Harahap dan Ayah tercinta Sukhardy yang telah memberikan curahan kasih sayang yang tiada hentinya, dan memberikan dukungan moral dan materil demi kesuksesan studi sampai saat ini, serta memberi do'a yang tiada lelahnya serta berjuang demi anak-anaknya, serta kakak Linda Gustina dan Nur intan, Abang Hendro Ronaldi, Hendri Alfryanto, dan Hendra Kurniawan, dan adik saya Syafira Usnanda Alwika, Khoirul Romadon, dan Candra Pramono yang selalu memberikan semangat dan dorongan pada peneliti untuk menyelesaikan skripsi ini.
9. Terimakasih kepada kawan-kawan terdekat saya yaitu Warkam Eka Putra S.E, Dzikri Alfarozi, Faimar Rizal Siregar, dan Ali Imron Hasibuan yang turut menyemangati peneliti dan tiada hentinya memberi dukungan kepada

peneliti yang turut menyemangati dan memberikan perhatian serta doanya, tanpa kalian semua peneliti tidak mungkin bisa mengerjakan skripsi ini, serta keluarga lainnya yang tidak dapat disebutkan satu persatu, yang turut mendoakan selama proses perkuliahan dan penulisan skripsi ini. Semoga keluarga peneliti selalu dalam lindungan Allah SWT.

10. Terimakasih Kepada Teman-teman Fakultas Ekonomi dan Bisnis Islam angkatan 2019 yang tidak dapat peneliti sebutkan satu persatu yang turut ikut mempermudah peneliti dalam menyelesaikan skripsi ini dan selalu memberikan semangat dan motivasi kepada peneliti selama proses perkuliahan yang telah berjuang bersama-sama meraih gelar S.E dan semoga kita semua sukses dalam meraih cita-cita.
11. Teman-teman semua pihak yang tidak dapat disebutkan satu persatu yang telah banyak membantu peneliti dalam menyelesaikan studi dan melakukan penelitian sejak awal hingga selesainya skripsi ini.

Ungakapan terimakasih, peneliti hanya mampu berdoa semoga segala bantuan yang telah diberikan kepada peneliti, diterima disisi-Nya dan dijadikan-Nya amal saleh serta mendapatkan imbalan yang setimpal, peneliti juga menyadari bahwa penulisan skripsi ini masih jauh dari sempurna, mengingat keterbatasan, kemampuan dan pengamalan peneliti, untuk itu peneliti mengharapkan kritik dan saran bersifat memperbaiki.

Akhir kata, dengan segala kerendahan hati peneliti mempersembahkan karya ini, semoga bermanfaat bagi pembaca dan peneliti.

Wassalaamu'alaikum Wr.Wb

Padangsidempuan, 22 November 2023
Peneliti



BUDY ARDIANSAH
NIM. 19 402 00090

PEDOMAN TRANSLITERASI ARAB-LATIN

A. Konsonan

Fonem konsonan bahasa Arab yang dalam sistem tulisan Arab dilambangkan dengan huruf dalam transliterasi ini sebagian dilambangkan dengan huruf, sebagian dilambangkan dengan tanda dan sebagian lain dilambangkan dengan huruf dan tanda sekaligus. Berikut ini daftar huruf Arab dan transliterasinya dengan huruf latin.



Huruf Arab	Nama Huruf `Latin	Huruf Latin	Nama
ا	Alif	Tidak dilambangkan	Tidak dilambangkan
ب	Ba	B	Be
ت	Ta	T	Te
ث	ša	š	Es (dengan titik di atas)
ج	Jim	J	Je
ح	ħa	ħ	Ha (dengan titik di bawah)
خ	Kha	Kh	Ka dan ha
د	Dal	D	De
ذ	žal	ž	Zet (dengan titik di atas)
ر	Ra	R	Er

ز	Zai	Z	Zet
س	Sin	S	Es
ش	Syin	Sy	Es dan ye
ص	ṣad	ṣ	Es(dengan titik di bawah)
ض	ḍad	ḍ	De (dengan titik di bawah)
ط	ṭa	ṭ	Te (dengan titik di bawah)
ظ	ẓa	ẓ	Zet (dengan titik di bawah)
ع	‘ain	‘	Koma terbalik di atas
غ	Gain	G	Ge
ف	Fa	F	Ef
ق	Qaf	Q	Ki
ك	Kaf	K	Ka
ل	Lam	L	El
م	Mim	M	Em
ن	Nun	N	En
و	Wau	W	We
ه	Ha	H	Ha
ء	Hamzah	..’..	Apostrof
ي	Ya	Y	Ye



B. Vokal

Vokal bahasa Arab seperti vokal bahasa Indonesia, terdiri dari vokal tunggal atau monoftong dan vokal rangkap atau diftong.



1. Vokal Tunggal adalah vokal tunggal bahasa Arab yang lambangnya berupa tanda atau harkat transliterasinya sebagai berikut:

Tanda	Nama	Huruf Latin	Nama
	fathah	A	A
	Kasrah	I	I
	ḍommah	U	U

2. Vokal Rangkap adalah vokal rangkap bahasa Arab yang lambangnya berupa gabungan antara harkat dan huruf, transliterasinya gabungan huruf.

Tanda dan Huruf	Nama	Gabungan	Nama
	fathah dan ya	Ai	a dan i
	fathah dan wau	Au	a dan u

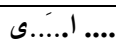
3. Maddah adalah vokal panjang yang lambangnya berupa harkat dan huruf, transliterasinya berupa huruf dan tanda.

Harkat dan Huruf	Nama	Huruf dan Tanda	Nama
	fathah dan alif atau ya	ā	a dan garis atas
	Kasrah dan ya	ī	i dan garis dibawah
	ḍommah dan wau	ū	u dan garis di atas

C. Ta Mar butah

Transliterasi untuk tamar butah ada dua :

1. *Ta Marbutah* hidup yaitu *Ta Marbutah* yang hidup atau mendapat harkat fathah, kasrah, dan dommah, transliterasinya adalah /t/.
2. *Ta Marbutah* mati yaitu *Ta Marbutah* yang mati atau mendapat harkat sukun, transliterasinya adalah /h/.

Kalau pada suatu kata yang akhir katanya *Ta Marbutah* diikuti oleh kata yang menggunakan kata sandang al, serta bacaan kedua kata itu terpisah maka *Ta Marbutah* itu ditransliterasikan dengan ha (h).

D. Syaddah (Tasydid)

Syaddah atau *tasydid* yang dalam system tulisan Arab dilambangkan dengan sebuah tanda, tanda *syaddah* atau tanda *tasydid*. Dalam transliterasi ini tanda *syaddah* tersebut dilambangkan dengan huruf, yaitu huruf yang sama dengan huruf yang diberi tanda *syaddah* itu.

E. Kata Sandang

Kata sandang dalam sistem tulisan Arab dilambangkan dengan huruf, yaitu ٱ. Namun dalam tulisan transliterasinya kata sandang itu dibedakan antara kata sandang yang diikuti oleh huruf *syamsiah* dengan kata sandang yang diikuti oleh huruf *qamariah*.

1. Kata sandang yang diikuti huruf *syamsiah* adalah kata sandang yang diikuti oleh huruf *syamsiah* ditransliterasikan sesuai dengan bunyinya, yaitu huruf /l/ diganti dengan huruf yang sama dengan huruf yang langsung diikuti kata sandang itu.

2. Kata sandang yang diikuti huruf *qamariah* adalah kata sandang yang diikuti oleh huruf *qamariah* ditransliterasikan sesuai dengan aturan yang digariskan didepan dan sesuai dengan bunyinya.

F. Hamzah

Dinyatakan didepan Daftar Transliterasi Arab-Latin bahwa hamzah ditransliterasikan dengan apostrof. Namun, itu hanya terletak di tengah dan diakhir kata. Bila hamzah itu diletakkan diawal kata, ia tidak dilambangkan, karena dalam tulisan Arab berupa alif.

G. Penulisan Kata

Pada dasarnya setiap kata, baik *fi'il*, *isim*, maupun *huruf*, ditulis terpisah. Bagi kata-kata tertentu yang penulisannya dengan huruf Arab yang sudah lazim dirangkaikan dengan kata lain karena ada huruf atau harakat yang dihilangkan maka dalam transliterasi ini penulisan kata tersebut bias dilakukan dengan dua cara: bisa dipisah perkata dan bisa pula dirangkaikan.

H. Huruf Kapital

Meskipun dalam sistem kata sandang yang diikuti huruf tulisan Arab huruf capital tidak dikenal, dalam transliterasi ini huruf tersebut digunakan juga. Penggunaan huruf kapital seperti apa yang berlaku dalam EYD, diantaranya huruf capital digunakan untuk menuliskan huruf awal, nama diri dan permulaan kalimat. Bila nama diri itu dilalui oleh kata sandang, maka yang ditulis dengan huruf capital tetap huruf awal nama diri tersebut, bukan huruf awal kata sandangnya.

Penggunaan huruf awal capital untuk Allah hanya berlaku dalam tulisan Arabnya memang lengkap demikian dan kalau penulisan itu disatukan dengan kata lain sehingga ada huruf atau harakat yang dihilangkan, huruf kapital tidak dipergunakan.

I. Tajwid

Bagi mereka yang menginginkan kefasihan dalam bacaan, pedoman transliterasi ini merupakan bagian tak terpisahkan dengan ilmu tajwid. Karena itu keresmian pedoman transliterasi ini perlu disertai dengan pedoman tajwid.

Sumber: Tim Puslitbang Lektur Keagamaan. *Pedoman Transliterasi Arab-Latin, Cetakan Kelima*, Jakarta: Proyek Pengkajian dan Pengembangan Lektur Pendidikan Agama, 2003.

DAFTAR ISI

Halaman

HALAMAN JUDUL

ABSTRAK	i
KATA PENGANTAR	iv
PEDOMAN TRANSLITERASI ARAB LATIN	ix
DAFTAR ISI	xiv
DAFTAR TABEL	xvi
DAFTAR GAMBAR	xvii
BAB I PENDAHULUAN	
A. Latar Belakang	1
B. Identifikasi Masalah	6
C. Batasan Masalah	6
D. Definisi Operasional Variabel	7
E. Rumusan masalah.....	11
F. Tujuan Penelitian	11
G. Manfaat penelitian	12
BAB II LANDASAN TEORI	
A. Kerangka Teori	13
1. Minat Beli	13
a. Pengertian Minat Beli	13
b. Indikator Minat Beli	13
c. Aspek- aspek Minat Beli.....	14
2. Minat Produk Halal	16
a. Produk Halal.....	16
b. Konsep Halal	18
c. Bahan Makanan Halal.....	19
3. Sertifikasi Halal.....	21
4. Kesadaran Halal	24
B. Penelitian Terdahulu	26
C. Kerangka Pemiikiran	36
D. Hipotesis	37
BAB III METODE PENELITIAN	
A. Lokasi dan Waktu Penelitian	38
B. Jenis Penelitian.....	38
C. Populasi dan Sampel	38
D. Sumber Data	40
E. Instrumen dan Teknik Pengumpulan Data	40
F. Uji Instrumen (Validitas dan Reliabilitas).....	41
1. Uji Validitas	41

2. Uji Reliabilitas.....	42
G. Teknik Analisis Data.....	42
1. Analisis statistik deskriptif.....	42
2. Uji Normalitas Data.....	43
3. Uji Asumsi Klasik	43
a. Uji Multikolinearitas.....	43
b. Uji Heteroskedastisitas.....	44
4. Uji Hipotesis	45
a. Uji Signifikansi parsial (Uji T).....	45
b. Uji Signifikansi Simultan (Uji F)	45
5. Uji Koefisien Determinasi (R Square).....	46
6. Analisis Regresi Linier Berganda	46
BAB IV HASIL PENELITIAN	
A. Gambaran Umum	48
1. Sejarah Sertifikasi Halal	48
2. Visi dan misi BPJPH Kementerian agama Republik Indonesia	51
3. Logo Halal	52
B. Hasil Analisis Data	53
1. Hasil Uji Validitas	53
2. Hasil Uji Reliabilitas	55
3. Hasil Uji Statistik deskriptif.....	56
4. Hasil Uji Normalitas.....	57
5. Hasil Uji Asumsi Klasik	58
a. Hasil Uji Multikolinearitas.....	58
c. Hasil Uji Heteroskedastisitas	59
6. Hasil Uji Hipotesis	60
a. Hasil Uji Sinifikansi Parsial (Uji T)	60
b. Hasil Uji Signifikansi Simultan (Uji F)	61
7. Hasil Uji Koefisien Determinasi (R Square)	61
8. Hasil Uji Regresi linier berganda.....	62
C. Hasil Pembahasan Penelitian	64
D. Keterbatasan Penelitian	67
BAB V PENUTUP	
A. Kesimpulan	69
B. Implikasi	70
C. Saran	71

DAFTAR PUSTAKA
DAFTAR RIWAYAT HIDUP
LAMPIRAN-LAMPIRAN

DAFTAR TABEL

Halaman

Tabel I.1	Definisi Operasional Variabel	7
Tabel II.1	Penelitian Terdahulu	26
Tabel IV.1	Hasil Uji Validitas	53
Tabel IV.4	Hasil Uji Reliabilitas	55
Tabel IV.7	Hasil Uji Statistik Deskriptif.....	56
Tabel IV.8	Hasil Uji Normalitas	57
Tabel IV.9	Hasil Uji Multikolinieritas.....	58
Tabel IV.10	Hasil Uji Heteroskedastisitas	59
Tabel IV.11	Hasil Uji signifikansi parsial (Uji T)	60
Tabel IV.12	Hasil Uji signifikansi Simultan (Uji F)	61
Tabel IV.13	Hasil Uji Koefisien Determinasi (<i>R Square</i>).....	61
Tabel IV.14	Hasil Uji Regresi Linier Berganda.....	61

DAFTAR GAMBAR

	Halaman
Gambar II.1 Kerangka pikir	36
Gambar IV.1 logo	halal

BAB I

PENDAHULUAN

A. Latar Belakang

Indonesia adalah negara yang dengan penduduk muslim dalam jumlah banyak di dunia, dengan rincian angka 87.18% dari 237.641.326 penduduknya ialah beragama islam.¹ Dari data tersebut tergambar jelas bahwa Indonesia berpeluang besar guna berkembangnya perindustrian produk yang halal, termasuk pada sektor industri jenis makanan halal. Pernyataan ini dibuktikan berdasarkan angka konsumsi masyarakat Indonesia terhadap makanan halal ialah yang tertinggi didunia.

Keinginan masyarakat mengkonsumsi produk-produk halal tentu akan meningkatkan kejelian dalam proses pemilihan produk dengan cara memastikan keberadaan label halal pada produk tersebut. Syarat-syarat produk halal menurut Islam adalah halal zatnya, halal cara memperolehnya, halal dalam memprosesnya, halal dalam penyimpanannya, halal dalam pengangkutannya dan halal dalam penyajiannya. Sehubungan dengan label, konsumen perlu memperoleh informasi yang benar, jelas dan lengkap mengenai kuantitas, isi (bahan halal atau haram), dan kualitas maupun hal-hal lain yang diperlukan mengenai produk yang beredar di pasaran.

¹ Inarotul Ulya, “Pengaruh Sertifikasi Halal,Religiusitas Dan Bahan Makanan Terhadap Minat Beli Produk Makanan Halal (Studi Kasus Mahasiswa Febi UIN Walisongo Semarang)”, *Skripsi*, (Universitas Islam Negeri Walisongo Semarang, 2021), hlm. 1.

Informasi pada label produk sangat diperlukan agar konsumen dapat secara tepat menentukan pilihan sebelum memutuskan untuk membeli. Terkait tentang produk halal itu sendiri, permintaan akan produk tersebut tampak semakin meningkat.² Setidaknya ada fenomena yang menjadi pendorong, yaitu pertama, aspek halal dan thoyyib tidak saja dilihat dari zat yang dikonsumsi, namun juga halal dalam perolehannya merupakan salah satu aspek yang diperhatikan umat Islam.

Meningkatnya kesadaran masyarakat muslim akan syariah Islam, akan berdampak positif pada permintaan produk-produk halal. Kedua, meningkatnya preferensi masyarakat non-muslim untuk mengonsumsi produk-produk berlabel halal. Preferensi akan produk-produk halal ini salah satunya terkait dengan masalah kualitas yang lebih terjamin dan faktor higienitas produk-produk halal. Ketiga, meningkatnya harga minyak dunia. Label mempunyai hubungan erat dengan pemasaran. Label merupakan bagian dari suatu produk yang menyampaikan informasi tentang apa yang ada dalam penjual dan produk itu sendiri.³

Sertifikasi halal merupakan sebuah proses dalam melakukan pemberian sebuah fatwa tertulis yang dilakukan oleh Majelis Ulama Indonesia, berisikan pernyataan bahwa produk tersebut halal berdasarkan ketentuan syariat Islam,

² Endang Tjitroesmi dan Diah Setiari Suhodo, *Peluang Usaha Produk Halal di Pasar Global: Perilaku Produsen dalam Memproduksi Produk Halal*, Cetakan Pertama (Jakarta: LIPI Press, 2014), hlm. 5.

³ Ahmad Izzuddin, "Pengaruh Label Halal, Kesadaran Halal Dan Bahan Makanan Terhadap Minat Beli Makanan Kuliner," *Jurnal Penelitian Ipteks* 3, no. 2 (2018), hlm. 104.

dengan melakukan pemeriksaan secara rinci terhadap produk yang diajukan untuk sertifikasi halal.⁴

Kesadaran halal dapat meningkatkan pengetahuan seorang muslim dalam memahami permasalahan yang berkenaan dengan prinsip halal. Pengetahuan ini melibatkan pemahaman akan produk mana saja yang dapat dikonsumsi dan bagaimana produk tersebut diproduksi. Kesadaran halal terhadap suatu produk yang memenuhi unsur syariat, merupakan kewajiban bagi seorang muslim ketika memproduksi dan mengonsumsi makanan.⁵

Makanan halal adalah barang yang dimasukkan kedalam mulut untuk dimakan atau diminum oleh manusia, serta bahan yang digunakan dalam produksi makanan dan minuman.⁶ Sedangkan halal adalah sesuatu yang boleh menurut ajaran Islam, Halal berarti diijinkan dan diperbolehkan oleh Allah.

Minat beli merupakan rencana untuk membeli barang tertentu atau Layanan di masa depan. Ini mengacu pada probabilitas subyektif Membeli produk atau merek tertentu oleh konsumen. Keinginan beli mungkin juga Didefinisikan

⁴ Atika Amalia Markonah, "Pengaruh Sertifikasi Halal, Harga Dan Brand Ambassador Terhadap Keputusan Pembelian Produk Skincare Wardah Di Jakarta," *Perbanas Journal of Islamic Economics and Business* 2, no. 2 (23 Agustus 2022): hlm. 158.

⁵ Ahmad Hamdani, Nurma Sari, dan Khairil Umuri, "Pengaruh Kesadaran Halal dan Sertifikat Halal Terhadap Minat Beli Produk Kentucky Fried Chicken (KFC)," *e-Journal Al-Buhuts* 17, no. 2 (2021): hlm. 199.

⁶ Muhammad Salman Al Farisi, "Preferensi Masyarakat Terhadap Pembelian Produk Makanan Halal Di Dusun Mlangi Yogyakarta," *Jurnal Manajemen Bisnis* 1, No. 2 (2020): hlm. 66.

sebagai kesiapan dan kesediaan individu untuk membeli produk tertentu atau Layanan.⁷

Peneliti menemukan dilapangan bahwa masih banyak masyarakat saat membeli suatu produk makanan tidak terlebih dahulu memperhatikan kehalalan makanan tersebut. Ada beberapa pernyataan dari masyarakat desa simirik pada saat peneliti melakukan wawancara, Menurut Saudari Nur Intan, mengatakan pada saat berbelanja ataupun membeli makanan pada keluarganya tidak melihat ataupun tidak memperhatikan makanan itu halal atau tidak, saudari membelinya karena keluarganya menyukai makanan tersebut. Menurut saudara Hendro Ronaldi, mengatakan dalam membeli makanan saudara tidak memperhatikan label halalnya, karena membeli makanan tidak pilih-pilih.

Kebanyakan dari masyarakat mempercayai produk halal dari ucapan penjual atau logo halal yang dibuat oleh perusahaan produk makanan. Beberapa langkah yang dapat ditempuh masyarakat dengan pilihan produk saat ini agar terlebih dahulu memperhatikan label produk kemasan. Kondisi masyarakat Indonesia masih ada yang awam terhadap produk halal dan haram dan masyarakat masih bersikap masa bodoh dalam mengkonsumsi berbagai macam produk makanan dipasaran dikarenakan sosialisasi produk berlabel halal masih sangat kurang. Sebagaimana yang ditemukan peneliti dilapangan bahwa masih banyak

⁷ Visca Mirza Vristiyana, "Pengaruh Religiusitas Dan Pengetahuan Produk Halal Terhadap Penilaian Produk Halal Dan Minat Pembelian Produk Halal (Studi Kasus Pada Industri Makanan)," *Jurnal Ekonomi Dan Bisnis* 20, No. 1 (2019): hlm. 87.

masyarakat saat membeli suatu produk makanan tidak terlebih dahulu memperhatikan kehalalan makanan tersebut.

Dengan demikian, beberapa konsumen ternyata masih ada yang tidak memperhatikan kemasan produk makanan apakah berlabel halal atau tidak ketika akan mengonsumsinya. Dengan adanya penelitian ini peneliti berharap para konsumen Muslim seharusnya mampu lebih peduli dan memperhatikan lagi setiap apa yang dikonsumsinya. Labelisasi halal yang secara prinsip adalah label yang menginformasikan kepada pengguna produk yang berlabel tersebut, bahwa produknya benar-benar halal dan nutrisi-nutrisi yang dikandungnya tidak mengandung unsur-unsur yang diharamkan secara syariah sehingga produk tersebut boleh dikonsumsi.⁸

Dengan demikian konsumen Muslim dapat mengonsumsi produk dengan rasa aman dan tenang. Sedangkan, produk-produk yang tidak mencantumkan label halal pada kemasannya akan membuat konsumen Muslim memiliki kekhawatiran dalam mengonsumsinya, dan produk tersebut dianggap belum mendapat persetujuan lembaga berwenang (LPPOM MUI) untuk diklasifikasikan ke dalam daftar produk halal atau dianggap masih diragukan kehalalannya.

Berdasarkan latar belakang yang telah diuraikan maka peneliti tertarik untuk mengetahui pengaruh sertifikasi halal dan kesadaran halal terhadap minat beli

⁸ Darwis Harahap, Nando Farizal, And Masbulan Nasution, "Pengaruh Labelisasi Halal Terhadap Keputusan Pembelian Produk Mi Instan Pada Mahasiswa Jurusan Ekonomi Syariah Institut Agama Islam Negeri Padangsidempuan," *At-Tijarah: Jurnal Ilmu Manajemen Dan Bisnis Islam* 4, No. 2 (July 2018): hlm. 187.

pada makanan halal dengan judul **PENGARUH SERTIFIKASI HALAL DAN KESADARAN HALAL TERHADAP MINAT BELI MAKANAN HALAL DESA SIMIRIK KOTA PADANGSIDIMPUAN.**

B. Identifikasi Masalah

Berdasarkan uraian yang telah dijelaskan dalam latar belakang masalah di atas, peneliti mengidentifikasi masalah sebagai berikut.

1. Kurangnya pemahaman Masyarakat mengenai sertifikasi halal.
2. Kurangnya Kesadaran Masyarakat Terhadap Makanan Halal.
3. Masyarakat kurang memperhatikan kehalalan makanan.

C. Batasan Masalah

Mengingat begitu banyak permasalahan yang harus diatasi, maka perlu adanya pembatasan masalah agar penelitian ini lebih terfokus. Berdasarkan identifikasi masalah yang ada, banyaknya masyarakat lalai dalam pemilihan membeli makanan, maka penelitian ini berfokus pada variabel sertifikasi halal dan kesadaran halal, kaitannya dengan minat beli produk makanan halal oleh konsumen di Desa Simirik.

D. Definisi Operasional Variabel

Definisi operasional variabel digunakan untuk memahami variabel-variabel dan memberikan gambaran yang jelas dalam pelaksanaan penelitian. Definisi operasional dari variabel yang diteliti adalah:

1. Variabel bebas (independen)

Variabel bebas yaitu variabel yang nilainya yang tidak tergantung pada variabel lain, dalam penelitian ini variabel bebas yang digunakan adalah:

a. Sertifikasi halal (X1)

Sertifikasi halal adalah jaminan keamanan bagi umat muslim untuk dapat mengkonsumsi suatu produk makanan sesuai ajaran agama Islam. Sertifikasi halal juga menandakan kualitas, kebersihan, dan higienis suatu produk. Produk yang bersertifikat halal dapat dibuktikan dengan logo halal pada kemasan produk. Produk ini terbukti lolos uji halal oleh MUI. Produk yang terbukti Halal telah melalui serangkaian proses dan pengujian yang terbukti tidak mengandung najis dan diperbolehkan untuk dikonsumsi. Berikut indikator yang akan digunakan dalam penelitian ini yaitu:

- 1) terdapat logo halal dalam kemasan makanan adalah hal yang penting.
- 2) dapat membedakan mana logo halal otentik dari MUI dan logo halal yang tidak otentik.
- 3) produk bersertifikat halal berkualitas.
- 4) produk berlogo halal telah melalui serangkaian proses uji halal yang ketat.
- 5) tidak ragu untuk mengkonsumsi makanan berlogo halal.

b. Kesadaran halal

Kesadaran halal merupakan tingkat pemahaman umat muslim dalam mengetahui isu-isu terkait konsep halal. Pengetahuan tersebut termasuk didalamnya memahami apa itu halal dan bagaimana proses produksi suatu produk sesuai standar halal dalam Islam. Berikut indikator yang akan digunakan dalam penelitian ini, yaitu:

- 1) Proses penyembelihan hewan yang paling penting adalah mengikuti aturan Islam
- 2) Saya paham apa itu halal
- 3) Halal tidak hanya persoalan penyembelihan hewan
- 4) Saya tahu pengertian halalan toyyiban
- 5) Mengonsumsi makanan halal adalah hal yang penting bagi saya.

2. Variabel terikat (dependen)

Variabel terikat adalah variabel yang dipengaruhi atau yang menjadi akibat karena adanya variabel bebas

a. Minat beli

Minat beli didefinisikan sebagai kecenderungan konsumen untuk membeli sesuatu atau mengambil tindakan yang berhubungan dengan membeli dan diukur dengan tingkat kemungkinan konsumen melakukan pembelian suatu produk. Pengukuran variabel minat beli menggunakan indikator kepercayaan, sikap, niat dan perilaku

Tabel I.1
Definisi Operasional Variabel

Variabel	Definisi Variabel	Indikator	Skala
Sertifikasi halal (X ₁)	Sertifikasi halal adalah jaminan keamanan bagi umat muslim untuk dapat mengkonsumsi suatu produk makanan sesuai ajaran agama Islam.	<ol style="list-style-type: none"> 1. terdapat logo halal dalam kemasan produk makanan adalah hal yang penting. 2. dapat membedakan mana logo halal otentik dari MUI dan logo halal yang tidak otentik. 3. produk bersertifikat halal berkualitas. 4. produk berlogo halal telah melalui serangkaian proses uji halal yang ketat. 5. tidak ragu untuk mengkonsumsi makanan berlogo halal.. 	Ordinal
Kesadaran halal (X ₂)	Kesadaran halal merupakan tingkat pemahaman umat muslim dalam mengetahui isu-isu terkait konsep halal.	<ol style="list-style-type: none"> 1. Proses penyembelihan hewan yang paling penting adalah mengikuti aturan Islam 2. Saya paham apa itu halal 3. Halal tidak hanya persoalan penyembelihan hewan 4. Saya tahu pengertian halalan toyyiban 5. Mengkomsumsi makanan halal adalah hal yang penting bagi saya. 	Ordinal
Minat beli (X ₃)	Minat beli didefinisikan sebagai kecenderungan konsumen untuk	<ol style="list-style-type: none"> 1. kepercayaan 2. sikap 3. niat 4. perilaku 	Ordinal

	membeli sesuatu atau mengambil tindakan yang berhubungan dengan membeli dan diukur dengan tingkat kemungkinan konsumen melakukan pembelian suatu produk.		
--	--	--	--

E. Rumusan Masalah

Berdasarkan latar belakang masalah di atas maka rumusan masalah dalam penelitian ini adalah:

1. Apakah terdapat pengaruh sertifikasi halal terhadap minat beli makanan halal Desa Simirik Kota Padangsidempuan ?
2. Apakah terdapat pengaruh kesadaran halal terhadap minat beli makanan halal Desa Simirik Kota Padangsidempuan ?
3. Apakah terdapat pengaruh sertifikasi halal dan kesadaran halal secara bersama-sama terhadap minat beli makanan halal Desa Simirik Kota Padangsidempuan ?

F. Tujuan Penelitian

Adapun yang menjadi tujuan penelitian ini adalah sebagai berikut:

1. Untuk mengetahui apakah terdapat pengaruh sertifikasi halal terhadap minat beli makanan halal Desa Simirik Kota Padangsidempuan.

2. Untuk mengetahui apakah terdapat pengaruh kesadaran halal terhadap minat beli makanan halal Desa Simirik Kota Padangsidempuan.
3. Untuk mengetahui apakah terdapat pengaruh sertifikasi halal dan kesadaran halal secara bersama-sama terhadap minat beli makanan halal Desa Simirik Kota Padangsidempuan.

G. Manfaat Penelitian

Adapun Manfaat Dari penelitian ini adalah sebagai berikut:

1. Bagi Akademis

Diharapkan dengan adanya hasil dari penelitian ini dapat memberi tambahan wawasan, informasi serta referensi bacaan pada Mahasiswa UIN Syekh Ali Hasan Ahmad Addary. Dan diharapkan dapat dipergunakan sebagai bahan kepustakaan serta kajian untuk menambah ilmu pengetahuan mengenai faktor yang paling mempengaruhi Minat Beli produk makanan halal oleh konsumen Indonesia.

2. Bagi Peneliti Selanjutnya

Penelitian ini diharapkan mampu dijadikan bahan referensi untuk penelitian- penelitian selanjutnya yang sama serta dapat memperbaiki dan menyempurnakan kelemahan dalam penelitian ini.

3. Bagi Perusahaan

Dari hasil penelitian ini diharapkan dapat menjadi suatu pertimbangan dan dasar yang objektif pada pengambilan keputusan dalam

membuat atau mengembangkan strategi pemasaran produk makanan halal dan pengaruhnya pada Minat Beli suatu produk.

4. Bagi masyarakat

Penelitian ini menjadi pertimbangan masyarakat muslim dalam pengambilan keputusan membeli suatu produk makanan supaya lebih memperhatikan makanan tersebut halal atau tidak dikonsumsi.

BAB II

LANDASAN TEORI

A. Kerangka Teori

1. Minat Beli

a. Pengertian Minat Beli

Minat Beli adalah kecenderungan konsumen untuk membeli sesuatu atau mengambil tindakan yang berhubungan dengan membeli dan diukur dengan tingkat kemungkinan konsumen melakukan membeli.⁹ Pemahaman mengenai posisi minat beli konsumen diperlukan manajer pemasaran untuk dapat memperkirakan penjualan mendatang dan menentukan strategi yang tepat untuk memasarkan produk halalnya. Pada gilirannya, minat beli diharapkan akan berujung pada keputusan pembelian aktual.

b. Indikator Minat Beli

Minat Beli dapat diidentifikasi melalui indikator-indikator sebagai berikut:¹⁰

⁹ Ahmad Muhsin Tumangger, Ahmad Adib Nasution, And Jamaluddin Jamaluddin, “Analisis Pengaruh Sertifikat Produk Halal Dalam Meningkatkan Minat Beli Konsumen Herbal Network International-Herba Penawar Alwahida Indonesia,” *Mutlaqah: Jurnal Kajian Ekonomi Syariah* 2, No. 2 (2022): hlm. 4.

¹⁰ Diah Retno Sufi Fauzia, Edriana Pangestuti, dan Aniesa Samira Bafadhal, “Pengaruh religiusitas, sertifikasi halal, bahan produk terhadap minat beli dan keputusan pembelian,” *Jurnal Administrasi Bisnis* 66, no. 1 (2019): hlm. 39.

- 1) Tertarik untuk Mencari Informasi Konsumen yang terangsang kebutuhannya akan terdorong untuk mencari informasi yang lebih banyak.
- 2) Mempertimbangkan untuk Membeli Melalui pengumpulan informasi, konsumen mempelajari merek-merek yang bersaing serta fitur merek tersebut. Melakukan evaluasi terhadap pilihan-pilihan dan mulai mempertimbangkan untuk membeli produk.
- 3) Tertarik untuk Mencoba Konsumen setelah berusaha memenuhi kebutuhan, mereka mempelajari merek-merek yang bersaing serta fitur merek tersebut, konsumen akan mencari manfaat tertentu. Evaluasi ini dianggap sebagai proses yang berorientasi kognitif.
- 4) Ingin Memiliki Produk Konsumen akan memberikan perhatian besar pada atribut yang memberikan manfaat yang dicarinya. Konsumen nantinya akan mengambil sikap (keputusan) terhadap produk melalui evaluasi atribut dan membentuk minat untuk membeli produk.

c. Aspek-aspek Minat Beli

Aspek minat beli yang ada pada konsumen yaitu:

- 1) **Tertarik untuk mencari informasi tentang produk.**

Konsumen yang akan terangsang kebutuhannya dan terdorong untuk mencari informasi yang lebih banyak tentang produk yang akan dibeli. Ada dua level rangsangan atau

stimulan kebutuhan konsumen, yaitu level pencarian informasi yang lebih ringan atau penguatan perhatian dan level aktif mencari informasi yaitu dengan mencari bahan bacaan, bertanya pada teman, atau mengunjungi toko untuk mempelajari beberapa produk tertentu.

2) **Mempertimbangkan untuk membeli.**

Lewat pengumpulan informasi konsumen akan mempelajari berbagai macam merek yang bersaing serta fitur merek tersebut. Melakukan evaluasi terhadap beberapa pilihan dan akan mulai untuk mempertimbangkan membeli produk tertentu.

3) **Tertarik untuk mencoba.**

Setelah itu konsumen akan berusaha untuk memenuhi kebutuhan, mempelajari beberapa merek yang bersaing serta fitur yang ada di merek tersebut, konsumen akan mencari manfaat tertentu dari produk dan melakukan evaluasi terhadap beberapa produk tersebut. Evaluasi tersebut dianggap sebagai proses yang berorientasi kognitif. Maksudnya adalah konsumen dianggap menilai suatu produk secara sadar dan rasional hingga akan menimbulkan ketertarikan untuk mencoba.

4) **Ingin mengetahui produk.**

Setelah mempunyai ketertarikan untuk mencoba suatu produk, konsumen akan mempunyai keinginan untuk mengetahui produk. Konsumen akan memandang produk tersebut sebagai sekumpulan atribut dengan kemampuan yang berbeda-beda dalam memberikan manfaat yang digunakan untuk memuaskan kebutuhannya.

5) **Ingin memiliki produk.**

Para konsumen akan memberikan perhatian besar pada atribut yang memberikan manfaat yang paling dicari. Dan akibatnya konsumen akan mengambil sikap (keputusan, preferensi) terhadap produk melalui evaluasi atribut dan membentuk niat untuk membeli atau memiliki produk yang disukai.

2. Minat Produk Halal

a. Produk Halal

Produk Halal adalah Produk yang telah dinyatakan halal sesuai dengan syariat Islam.¹¹ sehingga kehalalan suatu produk menjadi kebutuhan wajib bagi setiap konsumen terutama kosumen muslim, sertifikasi dan panandaan halal merupakan sesuatu yang perlu mendapat

¹¹ Endang Irawan Supriyadi dan Dianing Banyu Asih, "Regulasi Kebijakan Produk Makanan Halal Di Indonesia," *Jurnal Sosial dan Humaniora* 2, no. 1 (2020): hlm. 18.

perhatian khusus dari pemerintah terutama dalam produk makanan yang merupakan kebutuhan primer dan dikonsumsi secara masif.

Besarnya jumlah populasi muslim di Indonesia membuat sektor halal menjadi kajian yang menarik terutama pada sektor industri makanan halal, hal ini berkenaan dengan adanya aturan mengenai syarat-syarat makanan yang boleh dikonsumsi oleh umat muslim yang dijelaskan dalam surat An-Nahl ayat 114.¹²

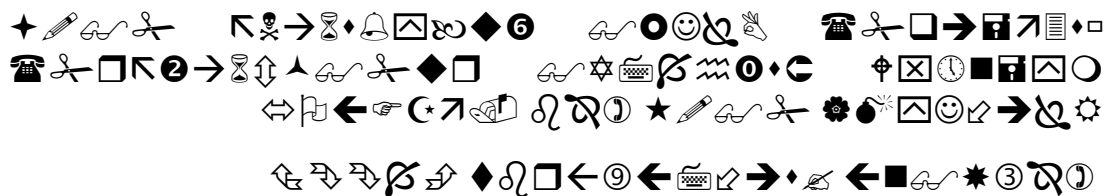

Artinya “Maka makanlah makanan yang halal lagi baik dari rizki yang telah Allah berikan kepadamu, dan syukurilah nikmat Allah jika kamu hanya menyembah kepada-NYA” (Q.S An-Nahl: 114).

Syarat kehalalan sesuatu dapat ditinjau dari dua sisi, yaitu halal zatnya dan halal cara memperolehnya.¹³

1) Halal Zatnya

Halal zatnya berarti makanan dan minuman tersebut berasal dari zat yang dihalalkan. Contoh makanan halal, yaitu nasi, sayur, daging sapi, ayam, unta, kerbau, dan hewan laut.

Sedangkan minuman yang halal bersumber dari air hujan, air

¹² Q. S An-nahl Ayat 114

¹³ M. Aliyul Wafa M.Pd, Dr Didin Sirojudin M.Pd.I, dan Siti Latifatul Maulidiah, *Fiqih* (Lembaga Penelitian dan Pengabdian kepada Masyarakat Universitas KH. A. Wahab Hasbullah, 2023), hlm. 22.

embun, air sumur, dan air kelapa. Adapun makanan yang haram sebagaimana disebutkan keharamannya dalam Al-Qur'an yaitu bangkai, darah, daging babi, dan daging binatang yang disembelih bukan atas nama Allah SWT.

2) Halal Cara Memperolehnya

Halal cara memperolehnya, yaitu berarti makanan dan minuman yang dikonsumsi didapatkan dengan cara yang sah atau dibenarkan menurut syara'. Adapun cara memperoleh makanan dan minuman yang halal, yaitu didapatkan dengan cara berdagang atau jual beli secara jujur, bertani, mengajar, saling memberi antar sesama dan sebagainya. Seorang muslim wajib mengkonsumsi makanan dan minuman yang halal, baik menurut zatnya maupun dari cara memperolehnya..

b. Konsep Halal

Dalam ajaran Islam kita diharuskan untuk mengkonsumsi makanan atau produk yang halal. Halal artinya diizinkan, lawannya adalah haram yang berarti dilarang atau tidak dibenarkan. Kita diharuskan makan makanan yang halal dan thoyyib, artinya kita harus makan makanan yang sesuai dengan tuntunan agama dan bermutu, tidak merusak kesehatan.¹⁴

¹⁴Tamara Aditya, "Pengaruh Sertifikasi Halal, Kesadaran Halal, Dan Bahan Makanan Terhadap Minat Beli Produk Makanan Halal (Studi Pada Mahasiswa Muslim Institut Teknologi Sumatera)" (Phd Thesis, Uin Raden Intan Lampung, 2022), hlm. 14.

Mengenai halal atau haramnya produk yang akan kita konsumsi sudah sangat jelas batas-batasnya.

Hal ini sudah dijelaskan pada AlQuran. Dalam Surat al-Baqarah:

168 Allah berfirman:

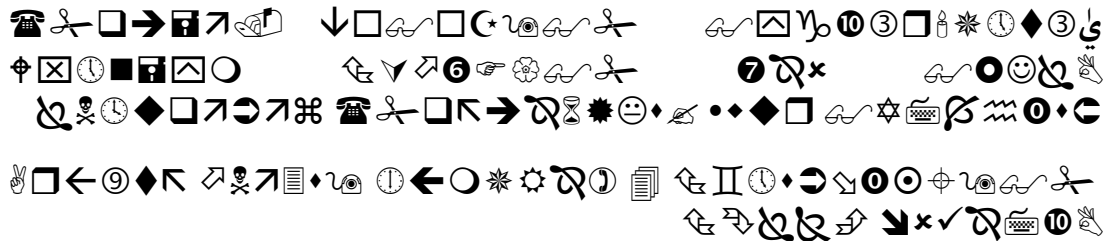

Artinya “Hai manusia! Makanlah yang halal lagi baik dari apa yang terdapat di bumi, dan janganlah kamu mengikuti langkah-langkah syaitan, karena sesungguhnya syaitan itu adalah musuh yang nyata bagimu”. (Q.S. Al-Baqarah : 168).¹⁵

Allah memerintahkan seluruh Rasul-Nya mengonsumsi makanan halal dan melakukan amal salih. Dengan ayat ini semakin jelas bahwa mengonsumsi yang halal bagian dari perintah syar’i dan amal salih, maka para Rasul pun telah melaksanakannya.

c. Bahan Makanan Halal

Bahan makanan merupakan bahan-bahan yang digunakan dalam pembuatan suatu produk makanan. Perlu di perhatikan apakah bahan-bahan tersebut benar-benar merupakan produk yang halal untuk di

¹⁵ Q.S Al-Baqarah Ayat 168

konsumsi.¹⁶ perlu dipastikan bahwa bahan - bahan yang digunakan untuk membuat makanan berkualitas baik, higienis, tidak memakai bahan-bahan kimia berbahaya, serta tidak menggunakan bahan-bahan yang tidak dianjurkan dalam agama Islam seperti bangkai dan daging babi.

Komposisi yang terdapat pada bahan makanan mempengaruhi minat konsumen untuk membeli produk. sebagian besar konsumen sangat serius untuk mengetahui apa yang mereka konsumsi dan informasi ini umumnya terdapat pada pelabelan makanan. Pada bagian pelabelan makanan inilah umumnya tercantum komposisi atau bahan-bahan apa saja yang digunakan dalam membuat makanan. Hal ini juga yang mempengaruhi perilaku membeli konsumen terhadap produk.

Konsumen akan melihat label komposisi sebagai suatu pengetahuan untuk membeli produk atau tidak. Dalam pemikiran Islam, makanan halal tidak hanya persoalan tentang mengandung bagian hewan yang tidak halal untuk dimakan atau digunakan oleh umat Islam. Namun, ada juga kriteria tertentu yang harus dianggap seperti makanan halal juga mencakup aspek keselamatan dan kualitas yang sangat terkait dengan penanganan, pengolahan, peralatan, alat bantu pengolahan, pengemasan, penyimpanan, transportasi, dan distribusi.

¹⁶ Nor Lailla and Irfan Tarmizi, "Pengaruh Kesadaran Halal dan Bahan Makanan Terhadap Minat Beli Makanan di Food Courd UMJ," *Jurnal Homepage: Prosiding Konferensi Nasional Ekonomi Manajemen dan Akuntansi (KNEMA)* Vol.1, no. 1 (2020): hlm. 2.

3. Sertifikasi Halal

Sertifikasi Halal adalah fatwa tertulis MUI yang menyatakan kehalalan suatu produk sesuai dengan syariat Islam.¹⁷ Sertifikat halal ini merupakan syarat untuk mencantumkan label halal. Sertifikasi halal merupakan langkah maju dalam memberikan jaminan kehalalan sebuah produk. Untuk melindulculng pelaksanaan itu harus di ciptakan standarisasi auditing terhadap jaminan halal. Produk dengan jaminan halal merupakan persyaratan pertama untuk dapat diterima dengan baik oleh konsumen muslim.

Keputusan Menteri Agama R.I. nomer 558 menyatakan bahwa dalam menyelenggarakan layanan sertifikasi halal, Badan Penyelenggara Jaminan Produk Halal (BPJPH) bekerja sama dengan lembaga pemeriksa halal (LPH) untuk pemeriksaan dan/atau pengujian kehalalan produk dan Majelis Ulama Indonesia (MUI) untuk penetapan kehalalam produk sesuai dengan ketentuan peraturan perundang-undangan.¹⁸

Pada dasarnya, sertifikat halal adalah pengakuan kehalalan suatu produk yang diterbitkan oleh Badan Penyelenggara Jaminan Produk Halal (BPJPH) berdasarkan fatwa halal tertulis atau penetapan kehalalan produk

¹⁷ Anissa Nur Muslimah, Ikhwan Hamdani, And Fahmi Irfani, "Pengaruh Brand Image Dan Sertifikasi Halal Terhadap Minat Beli Pelanggan (Studi Kasus Superkue Bogor)," *Jurnal Hukum Ekonomi Syariah* 1, No. 1 (2018): hlm. 44.

¹⁸ Keputusan Menteri Agama Republik Indonesia Nomor 558 Tahun 2021 Tentang Layanan Sertifikasi Halal

oleh Majelis Ulama Indonesia (MUI), MUI Provinsi, MUI Kabupaten/Kota, atau Komite Fatwa Produk Halal.

Berdasarkan Pasal 48 angka 3 Perppu Cipta Kerja yang mengubah Pasal 5 ayat (1) UU 33/2014, pemerintah bertanggung jawab dalam menyelenggarakan JPH. Penyelenggaraan JPH tersebut dilaksanakan oleh Menteri Agama. Kemudian, untuk melaksanakan penyelenggaraan JPH, maka dibentuk BPJPH yang berkedudukan di bawah dan bertanggung jawab kepada Menteri. Dengan demikian, dapat disimpulkan bahwa BPJPH inilah yang menggantikan peran MUI sebagai pemegang kewenangan sertifikasi halal. Adapun peran LPPOM MUI yang dahulu bertugas memeriksa dan/atau menguji kehalalan produk digantikan oleh Lembaga Pemeriksa Halal (LPH).

Dalam penyelenggaraan jaminan produk halal, BPJPH memiliki kewenangan antara lain:

- a. merumuskan dan menetapkan kebijakan jaminan produk halal.
- b. menetapkan norma, standar, prosedur, dan kriteria jaminan produk halal
- c. menerbitkan dan mencabut sertifikat halal dan label halal pada produk.
- d. melakukan registrasi sertifikat halal pada produk luar negeri.
- e. melakukan sosialisasi, edukasi, dan publikasi produk halal.
- f. melakukan akreditasi terhadap LPH.
- g. melakukan registrasi auditor halal.

- h. melakukan pengawasan terhadap jaminan produk halal.
- i. melakukan pembinaan auditor halal.

Meskipun kedudukan MUI digantikan oleh BPJPH, namun MUI tetap memiliki peran dalam proses sertifikasi halal. Sebab, BPJH dapat bekerjasama dengan MUI, MUI Provinsi, MUI Kabupaten/Kota dalam hal penetapan kehalalan produk.

Pelaku usaha diberikan langkah-langkah prosedur dalam mengurus sertifikasi halal pada suatu produk dengan langkah sebagai berikut:

- a. Pelaku usaha mengajukan pendaftaran permohonan sertifikat halal ke KEMENAG Kabupaten/kota yang dilengkapi dengan dokumen data pelaku usaha, nama dan jenis produk, daftar bahan produk yang digunakan, dan pengolahan produk.
- b. BPJPH menetapkan LPH untuk melakukan pemeriksaan dan/atau pengujian kehalalan produk berdasarkan permohonan pelaku usaha. Penetapan LPH dilakukan dalam jangka waktu paling lama 1 hari kerja terhitung sejak dokumen permohonan dinyatakan lengkap.
- c. Auditor halal LPH melakukan pemeriksaan dan/atau pengujian kehalalan produk paling lama 15 (lima belas) hari kerja, dan pemeriksaan produk dilakukan di lokasi usaha pada saat proses produksi. Jika terdapat bahan yang diragukan kehalalannya, dapat dilakukan pengujian di laboratorium. Lalu, dalam hal pemeriksaan

produk membutuhkan tambahan waktu pemeriksanaan, LPH dapat mengajukan perpanjangan waktu ke BPJPH.

- d. Hasil pemeriksaan dan pengujian kehalalan produk oleh LPH diserahkan ke MUI, MUI Provinsi, MUI Kabupaten/Kota, atau Majelis Permusyawaratan Ulama Aceh dengan tembusan yang dikirimkan kepada BPJPH, melalui sistem elektronik terintegrasi.
- e. Penetapan kehalalan Produk dilakukan oleh MUI, MUI Provinsi, MUI Kabupaten/Kota, atau Majelis Permusyawaratan Ulama Aceh dalam Sidang Fatwa Halal.
- f. Sidang Fatwa Halal tersebut memutuskan kehalalan produk paling lama 3 hari kerja sejak MUI, MUI Provinsi, MUI Kabupaten/Kota, atau Majelis Permusyawaratan Ulama Aceh menerima hasil pemeriksaan dan/atau pengujian produk.

Adapun sertifikat halal berlaku sejak diterbitkan oleh BPJPH dan tetap berlaku sepanjang tidak terdapat perubahan komposisi bahan dan/atau Proses Produk Halal (PPH). Dalam hal ada perubahan komposisi bahan dan/atau PPH, pelaku usaha wajib memperbaharui sertifikat halal.

4. Kesadaran Halal

Kesadaran halal merupakan tingkat wawasan konsumen muslim untuk mengetahui produk halal menurut Islam. Pemahaman Islam tentang proses pemotongan, pengemasan, dan kebersihan makanan yang diatur oleh kaidah

Islam menunjukkan pemahaman umat manusia.¹⁹ kesadaran halal diartikan sebagai kemampuan dan kesadaran seorang muslim dalam mengerti apa sesungguhnya produk halal tersebut mulai dari bagaimana produk disimpan, praktik sanitasi serta dipindahkan pada mekanisme distribusi.

Pada konteks halal, kesadaran artinya mengetahui mengenai apa yang baik ataupun dapat dikonsumsi dan memahami mengenai apa yang buruk ataupun tidak diperbolehkan dikonsumsi berdasarkan aturan pada agama Islam yang terdapat didalam Al-Qur'an dan Hadist. Pada dasarnya penambahan volume produk bersertifikat halal akan mendorong asumsi dasar bahwa muslim lebih sadar akan pentingnya makanan halal yang secara tidak langsung mengarah pada perluasan industri makanan halal global.

Gelombang global dianggap membuktikan bahwa konsumen umat muslim menjadi lebih sadar untuk membawa masalah ini ke pertimbangan yang lebih serius. Oleh karena itu, penting bagi umat Islam untuk memiliki pemahaman dan pengetahuan tentang apa halal adalah dimensi dalam mengukur kesadaran halal. Kekhawatiran mereka terutama pada aspek konsumsi makanan juga merupakan faktor penting dalam menghindari produk makanan diragukan dan tidak pasti. Hal ini akan membantu konsumen muslim untuk memiliki gambaran yang lebih jelas dan membantu mereka untuk

¹⁹ Cupian, Kintan Meilasari, dan Sarah Annisa Noven, "Pengaruh Sertifikasi Halal, Kesadaran Halal dan Bahan Makanan Terhadap Minat Beli Produk Makanan Halal Studi Masyarakat Muslim di Kota Banjar," *Jurnal Ilmiah Ekonomi Islam* 9, no. 1 (2023): hlm. 136.

melakukan keputusan membeli yang seharusnya selaras dengan preferensi mereka dan iman.

Pentingnya kesadaran akan produk makanan atau minuman yang halal akan sangat berguna bagi konsumen, selain untuk menjaga kesehatan dari berbagai penyakit, makanan atau minuman halal juga dapat menghindari umat muslim dari dosa atau larangan Allah SWT. Dari sisi produsen, kesadaran halal yang meningkat di kalangan umat muslim menjadi suatu masukan dalam menjual produk yang halal baik dari segi makanan ataupun proses pembuatan, agar terhindar dari penurunan reputasi atau penjualan bagi produsen makanan atau minuman. Hal ini akan membantu konsumen muslim untuk memiliki gambaran yang lebih jelas dan membantu mereka untuk melakukan keputusan membeli yang seharusnya selaras dengan preferensi mereka dan iman

B. Penelitian Terdahulu

Untuk memperkuat penelitian ini, peneliti melampirkan peneliti terdahulu, yaitu sebagai berikut:

TABEL II. 1
Penelitian Terdahulu

No	Nama Peneliti	Judul Penelitian	Hasil Penelitian
1.	Anissa Nur Muslimah, H. Ikhwan Hamdani, dan Fahmi Irfani. (Jurnal Hukum	Pengaruh Brand Image Dan Sertifikasi Halal Terhadap Minat Beli Pelanggan (Studi Kasus Superkue Bogor)	Pengaruh brand image terhadap minat beli pelanggan melalui hasil perhitungan yang telah dilakukan diperoleh nilai t hitung sebesar 3,875 dengan taraf

	Ekonomi Syariah, 2018).		<p>signifikansi 0,001 tersebut lebih kecil dari 0,05. Dengan demikian membuktikan bahwa brand image berpengaruh secara positif terhadap kinerja karyawan.</p> <p>Pengaruh sertifikasi halal terhadap minat beli pelanggan berdasarkan hasil perhitungan yang telah dilakukan diperoleh nilai t hitung sebesar 0,385 dengan taraf signifikansi hasil sebesar 0,704 tersebut lebih besar dari 0,05, yang berarti bahwa secara statistik membuktikan bahwa sertifikasi halal tidak berpengaruh positif terhadap minat beli pelanggan.</p> <p>Pengaruh brand image (X1) dan sertifikasi halal (X2) terhadap minat beli pelanggan berdasarkan hasil perhitungan yang telah dilakukan diperoleh nilai F hitung sebesar 10,746 dengan taraf signifikansi hasil sebesar 0,000 tersebut lebih besar dari 0,05, yang berarti bahwa secara statistik membuktikan bahwa brand image dan sertifikasi halal berpengaruh positif bersama-sama terhadap minat beli pelanggan.²⁰</p>
2.	Unung Triana (jurnal Ilmiah, Universitas Brawijaya Malang, 2021).	Pengaruh Sertifikasi Halal, Kesadaran Halal, Bahan Makanan, Dan Citra Merek Produk Terhadap Minat Beli	Variabel sertifikasi halal dikatakan signifikan terhadap minat beli dengan signifikansinya 0,001. Hal tersebut artinya jika sertifikasi

²⁰ Muslimah, Hamdani, dan Irfani, "Pengaruh Brand Image Dan Sertifikasi Halal Terhadap Minat Beli Pelanggan (Studi Kasus Superkue Bogor)." *Jurnal Hukum Ekonomi Syariah*, 2018.

		<p>Produk Makanan Halal (Studi Kasus Mahasiswa Muslim di Malang).</p>	<p>halal berperan penting terhadap konsumsi produk makanan halal.</p> <p>Variabel kesadaran halal dinyatakan tidak signifikan terhadap minat beli karena nilai signifikansinya $0,726 > 0,05$. Hal tersebut berarti bahwa kesadaran halal tidak berperan penting terhadap konsumsi produk makanan halal.</p> <p>Variabel bahan makanan dikatakan signifikan terhadap minat beli dengan signifikansinya $0,009$. Hal tersebut berarti jika bahan makanan berperan penting terhadap konsumsi. Koefisien regresinya $0,276$ memperlihatkan jika variabel bahan makanan mempengaruhi secara positif terhadap konsumsi.</p> <p>Variabel citra merek produk dinyatakan signifikan terhadap konsumsi dengansignifikansinya $0,001$. Hal tersebut artinya jika citra merek produk berperan penting terhadap konsumsi produk makanan halal. Koefisien regresinya $0,439$ memperlihatkan jika variabel citramerek produk mempengaruhi secara positif terhadap konsumsi.²¹</p>
--	--	---	--

²¹ Unung Triana, "Pengaruh Sertifikasi Halal, Kesadaranhalal, Bahan Makanan, Dan Citra Merekprodukterhadap Minat Beli Produk Makanan halal(Studi Kasus Mahasiswa Muslim di Malang)," *Jurnal Ilmiah*, 2021.

3.	Ahmad Hamdani, Nurma Sari, dan Khairil Umuri, <i>e-Journal Al-Buhuts</i> (2021)	Pengaruh Kesadaran Halal dan Sertifikat Halal Terhadap Minat Beli Produk Kentucky Fried Chicken (KFC)	<p>Hasil pengujian hipotesis a1 menunjukkan bahwa kesadaran halal berpengaruh dan signifikan terhadap minat beli pada konsumen KFC di Kota Banda Aceh ($\beta = 0,226$; sig. = 0,000) dan Ha1 diterima.</p> <p>Hasil pengujian hipotesis a2 menunjukkan bahwa sertifikat halal mempunyai pengaruh dan signifikan terhadap minat beli pada konsumen KFC di Kota Banda Aceh ($\beta = 0,646$; sig. = 0,000) dan Ha2 dinyatakan dapat diterima.</p> <p>Hasil pengujian hipotesis a3 menunjukkan adanya pengaruh secara simultan kesadaran halal dan sertifikat halal terhadap minat beli pada konsumen KFC di Kota Banda Aceh ($\beta = 0,226+0,646$; sig. < 0,05) dan Ha3 diterima.²²</p>
4.	Atika Amalia Markonah, <i>Journal of Islamic Economics and Business</i> (2022)	Pengaruh Sertifikasi Halal, Harga Dan Brand Ambassador Terhadap Keputusan Pembelian Produk Skincare Wardah Di Jakarta	Berdasarkan pengujian data dengan parameter regresi diperoleh nilai signifikansi sebesar 0,066 > 0,05 jadi H1 yang menyatakan bahwa sertifikasi halal berpengaruh positif dan signifikan terhadap keputusan pembelian produk skincare Wardah di Jakarta ditolak. Di sini nampak nilai signifikansi dari variabel sertifikasi halal lebih besar dibandingkan dengan nilai alpha.

²² Ahmad Hamdani, Nurma Sari, dan Khairil Umuri, "Pengaruh Kesadaran Halal dan Sertifikat Halal Terhadap Minat Beli Produk Kentucky Fried Chicken (KFC)," *e-Journal Al-Buhuts* 17, no. 2 (2021): 198–212. *e-Journal Al-Buhuts* 17, no. 2 2021.

			<p>Berdasarkan pengujian data dengan parameter regresi diperoleh nilai signifikansi sebesar $0,005 < 0,05$ jadi H2 yang menyatakan bahwa harga berpengaruh positif dan signifikan terhadap keputusan pembelian produk skincare Wardah di Jakarta diterima. Dalam hal ini nilai signifikansi dari variabel harga lebih kecil dibandingkan dengan nilai alpha.</p> <p>Berdasarkan pengujian data dengan parameter regresi diperoleh nilai signifikansi sebesar $0,000 < 0,05$ jadi H3 yang menyatakan bahwa brand ambassador berpengaruh positif dan signifikan terhadap keputusan pembelian produk skincare Wardah di Jakarta diterima. Dimana nilai signifikansi dari variabel brand ambassador lebih kecil dibandingkan dengan nilai alpha.²³</p>
5.	Cupian, Kintan Meilasari, dan Sarah Annisa Noven, Jurnal Ilmiah Ekonomi Islam (2023)	Pengaruh Sertifikasi Halal, Kesadaran Halal dan Bahan Makanan Terhadap Minat Beli Produk Makanan Halal Studi Masyarakat Muslim di Kota Banjar	Variabel sertifikasi halal dinyatakan sebagai nilai dan nilai signifikan adalah 0,000. Artinya sertifikasi halal yang dimiliki oleh masing-masing produsen memegang peranan penting dalam minat beli, Koefisien regresi sebesar 0,096 menunjukkan Variabel sertifikasi halal berpengaruh

²³ Markonah, "Pengaruh Sertifikasi Halal, Harga Dan Brand Ambassador Terhadap Keputusan Pembelian Produk Skincare Wardah Di Jakarta", *Perbanas Journal of Islamic Economics and Business*, 2022.

			<p>positif terhadap minat beli..</p> <p>Variabel kesadaran halal diwakili oleh nilai signifikansi, dan nilai signifikansinya adalah 0,000. Artinya kesadaran halal setiap konsumen memegang peranan penting dalam minat beli, Koefisien regresi sebesar 0,550 menunjukkan bahwa variabel kesadaran halal berpengaruh positif terhadap minat beli..</p> <p>Variabel bahan makanan dinyatakan signifikan, dengan nilai signifikansi 0,000. Artinya komposisi bahan-bahan yang terkandung dalam produk memegang peranan penting dalam minat beli. Analisisnya semakin tinggi kadar bahan makanan maka semakin besar pula minat untuk membeli makanan halal. Koefisien regresi sebesar 0,211 menunjukkan bahwa variabel komposisi makanan berpengaruh positif terhadap minat beli.²⁴</p>
6	Inarotul Ulya, Skripsi (2021)	Pengaruh Sertifikasi Halal,Religiusitas Dan Bahan Makanan Terhadap Minat Beli Produk Makanan Halal (Studi Kasus Mahasiswa Febi Uin Walisongo Semarang), Skripsi, (2021).	Pada variabel Sertifikasi Halal (X1) hasil dari nilai thitung adalah sebesar 2.818 dan nilai signifikansi 0,006. Dengan nilai ttabel sebesar 1,984 sehingga dapat diketahui bahwa ($2,818 > 1,984$) yang artinya thitung lebih besar dari ttabel. Dan dengan nilai signifikansi 0,05 yaitu

²⁴ Cupian, Meilasari, dan Annisa Noven, "Pengaruh Sertifikasi Halal, Kesadaran Halal dan Bahan Makanan Terhadap Minat Beli Produk Makanan Halal Studi Masyarakat Muslim di Kota Banjar."

		<p>($0,006 < 0,05$) yang artinya nilai signifikansi lebih kecil dari 0,05. Maka H1 diterima sehingga hal ini menunjukkan bahwa variabel Sertifikasi Halal berpengaruh positif dan signifikan terhadap Minat Beli.</p> <p>Pada variabel Religiusitas(X2) hasil dari nilai thitung adalah sebesar 4,643 dan nilai signifikansi 0,000. Dengan nilai ttabel sebesar 1,984 sehingga dapat diketahui bahwa ($4,643 > 1,984$) yang artinya thitung lebih besar dari ttabel. Dan dengan nilai signifikansi dari 0,05 yaitu ($0,000 > 0,05$) yang artinya nilai signifikansi lebih kecil dari 0,05. Maka H2 diterima sehingga hal ini menunjukkan bahwa variabel Religiusitas berpengaruh positif dan signifikan terhadap Minat Beli.</p> <p>Pada variabel Bahan Makanan (X3) hasil dari nilai thitung adalah sebesar 2,437 dan nilai signifikansi 0,000. Dengan nilai ttabel sebesar 1,984 sehingga dapat diketahui bahwa ($2,437 > 1,984$) yang artinya thitung lebih besar dari ttabel. Dan dengan nilai signifikansi 0,05 yaitu ($0,017 < 0,05$) yang artinya nilai signifikansi lebih kecil dari 0,05. Maka H3 diterima sehingga Hal ini menunjukkan bahwa variabel Bahan Makanan berpengaruh</p>
--	--	---

			positif dan signifikan terhadap Minat Beli.
7	Danang Waskito, Skripsi (2015)	Pengaruh Sertifikasi Halal, Kesadaran Halal, Dan Bahan Makanan Terhadap Minat Beli Produk Makanan Halal (Studi Pada Mahasiswa Muslim Di Yogyakarta)	<p>Variabel sertifikasi halal dinyatakan signifikan dengan nilai signifikansi sebesar 0,000. Hal ini berarti bahwa sertifikasi halal yang dimiliki tiap konsumen memiliki peranan penting terhadap minat beli. Koefisien regresi sebesar 0,106 menunjukkan bahwa variabel sertifikasi halal berpengaruh positif terhadap minat beli.</p> <p>Variabel kesadaran halal dinyatakan signifikan dengan nilai signifikansi sebesar 0,000. Hal ini berarti bahwa kesadaran halal yang dimiliki tiap konsumen memiliki peranan penting terhadap minat beli. Koefisien regresi sebesar 0,251 menunjukkan bahwa variabel kesadaran halal berpengaruh positif terhadap minat beli.</p> <p>Variabel bahan makanan dinyatakan signifikan dengan nilai signifikansi sebesar 0,011. Hal ini berarti bahwa komposisi bahan yang terkandung dalam produk memiliki peranan penting terhadap minat beli. Koefisien regresi sebesar 0,191 menunjukkan bahwa variabel komposisi makanan</p>

			berpengaruh positif terhadap minat beli Dari hasil pengujian diperoleh nilai F hitung sebesar 29,835 dengan signifikansi sebesar 0,000 dengan nilai signifikansi lebih kecil dari 0,05 (p
8	Bonus Giwang Pambudi, Skripsi (2018)	Pengaruh Kesadaran Halal Dan Sertifikasi Halal Terhadap Minat Beli Produk Mie Instan (Studi Pada Pemuda Muslim Bandarlampung)	Hasil penelitian ini menunjukkan bahwa secara parsial variabel kesadaran halal dan sertifikasi halal berpengaruh signifikan terhadap minat beli produk mie instan dengan pengaruh 12,6% dan 26,6%. Demikian juga secara simultan kesadaran halal dan sertifikasi halal berpengaruh signifikan terhadap minat beli produk mie instan dengan pengaruh 52,7%.

Dari penelitian terdahulu terdapat persamaan dan perbedaan dengan penelitian yang sedang diteliti yaitu:

1. Persamaan penelitian ini dengan penelitian Anissa Nur Muslimah, H. Ikhwan Hamdani, dan Fahmi Irfani pada variabel dependen yaitu minat beli, dan satu variabel independen yaitu sertifikasi halal. Sedangkan Perbedaannya terletak pada lokasi penelitian, dimana penelitian Anissa Nur Muslimah, H. Ikhwan Hamdani, dan Fahmi Irfani pada konsumen produk makanan halal di Bogor, sedangkan penelitian ini didesa Simirik Kota Padangsidimpuan.

2. Persamaan penelitian Unung Triana dengan penelitian yang akan diteliti terletak pada variabel X_1 yaitu sertifikasi halal, X_2 yaitu kesadaran halal, dan variabel Y minat beli, sedangkan perbedaannya penelitian Unung Triana dengan penelitian ini terletak pada jumlah variabel independen, penelitian unung triana memiliki empat variabel, sedangkan penelitian ini memiliki dua variabel independen.
3. Persamaan penelitian Ahmad Hamdani, Nurma Sari, dan Khairil Umuri dengan penelitian yang akan diteliti memiliki variabel independen yang sama, sedangkan perbedaannya pada penelitian Ahmad Hamdani, Nurma Sari, dan Khairil Umuri terletak pada produk yang diteliti.
4. Persamaan penelitian Atika Amalia Markonah dengan penelitian ini yaitu memiliki variabel X_1 (Sertifikasi halal) yang sama, perbedaannya penelitian Atika Amalia Markonah dengan penelitian ini terletak pada pada metode pengambilan sampel, penelitian Atika Amalia Markonah menggunakan teknik *accidental sampling*, sedangkan penelitian ini menggunakan *purposive sampling*.
5. Persamaan penelitian Cupian, Kintan Meilasari, dan Sarah Annisa Noven dengan penelitian ini terletak pada variabel X_1 yaitu sertifikasi halal, X_2 yaitu kesadaran halal, dan variabel Y minat beli. Sedangkan Perbedaan penelitian Atika Amalia Markonah dengan penelitian ini terletak pada lokasi yang diteliti, penelitian Atika Amalia Markonah

terletak di kota Banjar, dan penelitian ini terletak di kota Padangsidempuan.

C. Kerangka Pemikiran

Kerangka pemikiran penelitian ini menggambarkan hubungan dari variabel independen terhadap variabel dependen, dalam hal ini yaitu Sertifikat Halal (X1), kesadaran Halal (X2) sebagai variabel independen yang mempengaruhi Minat Beli (Y) yang merupakan variabel dependen. Adapun kerangka pemikiran yang digunakan adalah sebagai berikut:

Gambar II. 1
Kerangka Pikir

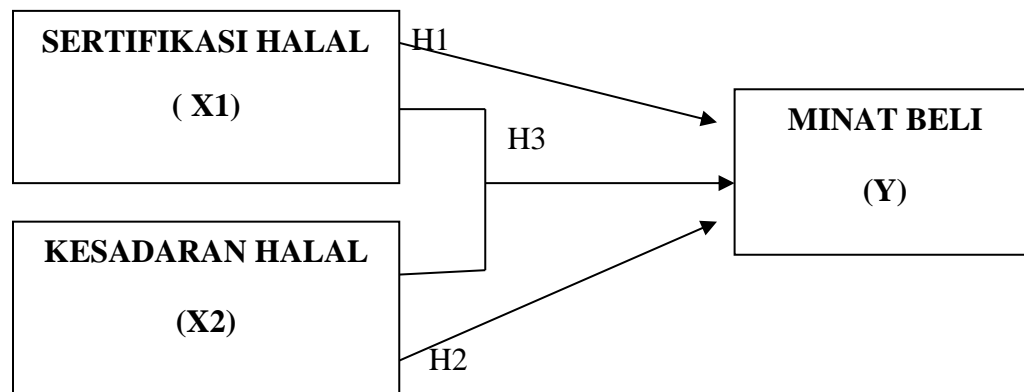

Keterangan:

H1 = variabel Sertifikasi halal mempengaruhi minat masyarakat membeli makanan halal.

H2 = variabel kesadaran halal mempengaruhi minat masyarakat membeli makanan halal.

H3 = variabel sertifikasi halal dan kesadaran halal sama-sama mempengaruhi minat masyarakat membeli makanan halal.

D. Hipotesis

Hipotesis merupakan dugaan sementara terhadap rumusan masalah penelitian, oleh karena itu rumusan masalah penelitian biasanya disusun dalam bentuk kalimat pertanyaan. Dikatakan sementara, karena jawaban yang diberikan baru didasarkan kepada teori relevan, belum didasarkan pada fakta-fakta empiris yang diperoleh melalui pengumpulan data. Jadi hipotesis juga dapat dinyatakan sebagai jawaban teoritis terhadap rumusan masalah penelitian.²⁵

Dari penjelasan kerangka pemikiran dan paradigma penelitian di atas, maka hipotesis penelitian yang diajukan sebagai jawaban sementara terhadap rumusan masalah penelitian ini adalah sebagai berikut:

H1 : Sertifikasi halal berpengaruh positif terhadap minat membeli produk makanan halal.

H2 : Kesadaran halal berpengaruh positif terhadap minat membeli produk makanan halal.

H3 : Sertifikasi halal dan kesadaran halal secara simultan berpengaruh positif terhadap minat membeli makanan halal.

²⁵ Aditya Tamara, "Pengaruh Sertifikasi Halal, Kesadaran Halal, Dan Bahan Makanan Terhadap Minat Beli Produk Makanan Halal (Studi Pada Mahasiswa Muslim Institut Teknologi Sumatera)" (Skripsi, UIN Raden Intan Lampung), hlm. 39.

BAB III

METODE PENELITIAN

A. Lokasi dan Waktu Penelitian

Penelitian ini dilaksanakan di Desa Simirik Lor II Balakkanalomak Kec, Padangsidimpuan Batunadua, kota Padangsidimpuan. Sedangkan waktu pelaksanaan penelitian dilakukan dari bulan Mei sampai Oktober tahun 2023.

B. Jenis Penelitian

Jenis penelitian yang digunakan adalah penelitian kuantitatif. Penelitian kuantitatif merupakan metode untuk menguji teori-teori tertentu dengan cara meneliti hubungan antar variabel. Variabel-variabel ini dapat diukur biasanya dengan instrument penelitian sehingga data yang terdiri dari angka-angka yang dapat dianalisis berdasarkan prosedur statistik. Pendekatan kuantitatif memusatkan perhatian pada tanda-tanda yang memiliki ciri-ciri dan manfaat tertentu pada kehidupan manusia yang disebut dengan variabel.²⁶

C. Populasi dan Sampel

1. Populasi

Keseluruhan dari objek penelitian disebut populasi, dimana populasi ini dapat berupa manusia, hewan, tumbuh-tumbuhan, gejala, udara, dan sebagainya. Populasi tersebut dapat menjadi sumber data penelitian.

²⁶ Sujarweni Wiratna, *Metodologi Penelitian Bisnis dan Ekonomi*, Cetakan Pertama (Yogyakarta: Pustaka Baru, 2015), hlm. 39.

Setiap penelitian pasti memerlukan data atau informasi yang didapatkan dari sumber atau informan yang tepat dan dapat dipercaya. Data dan informasi tersebut digunakan untuk menjawab masalah penelitian atau untuk menguji hipotesis penelitian yang dilakukan. Oleh karena itu, data atau informasi tersebut harus didapatkan dari sumber yang jelas dan terpercaya, sebab jika tidak maka data atau informasi yang didapatkan tidak dapat memberikan gambaran atau jawaban dari persoalan penelitian yang akan dijawab. Populasi pada penelitian ini adalah masyarakat muslim yang sudah dewasa yang berjumlah 1.230 orang di desa simirik kota padangsidempuan.

2. Sampel

Sampel penelitian adalah kelompok kecil yang secara nyata diteliti dan ditarik kesimpulan untuk sebuah penelitian. Teknik pengambilan sampel atau teknik sampling pada penelitian ini adalah simple random sampling atau sampling random sederhana, yaitu pengambilan sampel yang memberikan peluang yang sama bagi setiap anggota populasi yang dipilih untuk menjadi sampel.

Adapun dalam pengambilan sampel yaitu populasi masyarakat muslim berjumlah 1.230 orang. Dalam penelitian ini, besarnya sampel

ditetapkan dengan menggunakan rumus *slovin*. Adapun rumus *slovin* adalah sebagai berikut:²⁷

$$n = \frac{N}{1+(e)^2}$$

Keterangan:

n= Ukuran sampel

N= ukuran populasi

e²= error (10%)

Berdasarkan rumus slovin diatas maka dapat disimpulkan jumlah sampel dalam penelitian ini adalah:

Diketahui: N = 1.230; e = 10%

$$\text{Maka } n = \frac{1.230}{1 + (1.230 \times (0,1)^2)}$$

$$\frac{1.230}{13,3}$$

13,3

n = 92,4812, dibulatkan menjadi 92 responden.

Maka dapat disimpulkan peneliti, yang menjadi sampel penelitian ini sebanyak 92 responden.

²⁷ Nadiyah Nur Fitri, "Manfaat Hasil Belajar Kewirausahaan Sebagai Kesiapan Menjadi Customer Care Di Butik" (other, Universitas Pendidikan Indonesia, 2019), hlm. 37., https://doi.org/10/S_PKK_1401516_Chapter3.pdf.

D. Sumber Data

Sumber data merupakan subjek dari mana data tersebut diperoleh. Penelitian ini menggunakan sumber data primer yaitu data yang diambil langsung dari penelitian kepada sumbernya, tanpa ada perantara. Penelitian dilakukan dengan cara memberikan kuesioner kepada responden. Responden dari penelitian ini merupakan masyarakat muslim desa Simirik Kota Padangsidempuan.

E. Instrumen dan Teknik Pengumpulan Data

Pengumpulan data penelitian ini menggunakan metode kuesioner. Kuesioner merupakan metode pengumpulan data dengan membuat sejumlah daftar pertanyaan dalam bentuk angket, yang nantinya akan ditujukan kepada Masyarakat. Data yang digunakan dalam penelitian ini adalah data primer yaitu data yang dikumpulkan langsung dari sumber pertama. Data primer penelitian dikumpulkan melalui penelitian lapangan (*field research*) dengan menggunakan kuesioner yang disebarakan kepada konsumen muslim di Desa Simirik Kota Padangsidempuan.

Skala yang digunakan dalam penelitian ini adalah skala ordinal dengan rentang skore 1-5 yang telah dipergunakan dalam penelitian sebelumnya dan telah diuji validitasnya, dengan indeks sebagai berikut :

Tabel III. 1
Skala Ordinal

No.	Tanggapan Responden	Skor	
		Positif	Negatif
1	Sangat Setuju (SS)	5	1
2	Setuju (S)	4	2
3	Kurang Setuju (KS)	3	3
4	Tidak Setuju (TS)	2	4
5	Sangat Tidak Setuju (STS)	1	5

F. Uji Instrumen Penelitian

1. Uji Validitas

Validitas atau kesahihan menunjukkan sejauh mana suatu alat ukur mampu mengukur apa yang ingin diukur.²⁸ Validitas ini menyangkut akurasi instrumen untuk mengetahui apakah kuesioner yang disusun tersebut valid, maka perlu diuji dengan korelasi antar skor (Nilai) tiap-tiap butir pertanyaan dengan skor total kuesioner tersebut. pengujian ini menggunakan pengujian validitas dengan bantuan komputer dengan menggunakan komputer dengan program SPSS (*Statistical Product and Service Solution*).

Suatu skala pengukuran disebut valid bila melakukan apa yang seharusnya dilakukan dengan mengukur apa yang seharusnya diukur. Bila

²⁸ Zulaika Matondang M.Si dan Hamni Fadlilah Nasution M.Pd, *Praktik Analisis Data : Pengolahan Ekonometrika dengan Eviews dan SPSS* (Merdeka Kreasi Group, 2022), hlm. 72.

skala pengukuran tidak valid maka tidak bermanfaat bagi peneliti karena tidak mengukur atau apa yang seharusnya dilakukan. Uji validitas dapat dirumuskan apabila $r_{hitung} <$ dari r_{tabel} maka dinyatakan valid. Sebaliknya apabila $r_{hitung} >$ dari r_{tabel} maka dinyatakan tidak valid.

2. Uji Reliabilitas

Uji reliabilitas adalah alat untuk mengukur suatu kuesioner yang merupakan indikator dari variabel atau konstruk. Suatu kuesioner dikatakan reliabel atau handal jika jawaban seseorang terhadap pertanyaan adalah konsisten atau stabil dari waktu ke waktu. Reliabel instrumen merupakan syarat untuk pengujian validitas instrumen. Uji reliabilitas dalam penelitian ini menggunakan rumus Cronbach Alpha, untuk mengetahui tingkat reliabilitas instrumen dari variabel sebuah penelitian. Suatu kuesioner dikatakan handal jika nilai Cronbach Alpha $>$ 0,60.²⁹

G. Teknik Analisis Data

1. Analisis statistik deskriptif

Analisis deskriptif adalah statistik yang digunakan untuk menganalisis data dengan cara mendeskripsikan atau menggambarkan data yang telah terkumpul sebagaimana adanya tanpa bermaksud membuat kesimpulan yang berlaku untuk umum atau generalisasi.

²⁹ Dominikus Dolet Unaradjan, *Metode Penelitian Kuantitatif* (Penerbit Unika Atma Jaya Jakarta, 2019), hlm. 163.

Analisis deskriptif juga bertujuan menunjukkan nilai *maximum*, *minimum*, *mean*, dan *standar deviation* dari data yang terkumpul.³⁰

2. Uji Normalitas Data

Penggunaan uji normalitas data dalam penelitian digunakan agar dapat mengetahui data yang digunakan oleh peneliti model regresi mempunyai distribusi normal atau tidak ketentuannya adalah apabila nilai *Asym sig 2 tailed* > 0,1 maka data dinyatakan berdistribusi normal. Apabila nilai *Asym sig 2 tailed* < 0,1 maka dinyatakan tidak berdistribusi normal.³¹

3. Uji Asumsi Klasik

a. Uji Multikolinearitas

Uji multikolinearitas yaitu uji yang dilakukan untuk mengetahui adanya hubungan linear yang pasti antara variabel-variabel bebas.³² Variabel independen harus terbebas dari gejala multikolinearitas. Gejala korelasi antar variabel independen merupakan gejala multikolinearitas.

Uji multikolinearitas bertujuan untuk menguji apakah model dalam menggunakan regresi ditemukan adanya korelasi antar variabel bebas. Untuk menguji ada tidaknya multikolinearitas dalam suatu

³⁰Getut Pramesti, *Statistika Lengkap Secara Teori Dan Aplikasi Dengan SPSS 23* (Jakarta: PT Elex Media Komputindo, 2016), Hlm. 67.

³¹ Sandi Siyoto Dan M Ali Shodikin, *Dasar Metodologi Penelitian* (Yogyakarta: Literasi Media Publishing, 2015), Hlm. 109.

³² Billy Nugraha, *Pengembangan Uji Statistik: Implementasi Metode Regresi Linier Berganda Dengan Pertimbangan Uji Asumsi Klasik* (Sukoharjo: Pradina Pustaka, 2022), Hlm. 29.

model regresi salah satunya adalah dengan melihat nilai *tolerance* dan *variance inflation faktor (VIF)*.

Kedua ukuran tersebut menunjukkan setiap variabel bebas yang mana yang dijelaskan oleh variabel lainnya. Pemeriksaan multikolinearitas dilakukan dengan penggunaan VIF (*variance inflation factor*) yang terkait dengan ketentuan sebagai berikut:

1) Nilai *tolerance*

Untuk melihat kriteria pengujian multikolonieritas dengan menggunakan nilai *tolerance* $> 0,1$ (10%) menunjukkan bahwa model regresi bebas dari multikolinearitas. Jika nilai *tolerance* $< 0,1$ (10%) menunjukkan bahwa model regresi terdapat multikolinearitas.³³

2) VIF (*Variance Inflation Faktor*)

Jika nilai VIF > 10 maka terjadi multikolinearitas dalam penelitian dan jika nilai VIF < 10 maka tidak terjadi multikolinearitas.

b. Uji heteroskedasitas

Uji heteroskedasitas bertujuan untuk menguji apakah dalam model regresi terjadi ketidaksamaan varian dari residual satu

³³Sugiono dan Agus Susanto, *Cara Mudah Belajar SPSS Dan Lisrel* (Bandung: Alfabeta, 2015), hlm 383.

pengamatan ke pengamatan lain. Jika varian dari residual satu pengamatan ke pengamatan lain tetap maka disebut homoskedastisitas dan jika berbeda disebut heteroskedastisitas.

Model regresi yang baik adalah yang bersifat homoskedastisitas. Pengujian dilakukan uji glejser dengan karakteristik sebagai berikut:

- 1) $Sig > 0,1$ artinya data tidak terkena heteroskedastisitas.
- 2) $Sig < 0,1$ artinya data terkena heteroskedastisitas.

4. Hipotesis

a. Uji Parsial (Uji t)

Uji t digunakan untuk mengetahui pengaruh masing-masing variabel bebas terhadap variabel terikat. Setelah t hitung diperoleh, maka untuk menginterpretasikan hasil berlaku ketentuan sebagai berikut:

- 1) Jika nilai signifikansi $> 0,1$ maka H_0 diterima H_a ditolak.
- 2) Jika nilai signifikansi $< 0,1$ maka H_0 ditolak H_a diterima.

b. Uji Signifikansi Simultan (Uji F)

Uji F bertujuan untuk mengetahui apakah variabel bebas yang digunakan dalam model regresi secara simultan yang mampu

menjelaskan variabel terikatnya. Kriteria keputusannya sebagai berikut.³⁴

- 1) Jika nilai $\text{sig} < 0,1$ maka diterima dan ditolak artinya bahwa secara bersama-sama variabel independen tidak berpengaruh terhadap variabel dependen.
- 2) Bila nilai $\text{sig} > 0,1$ maka ditolak dan diterima artinya bahwa secara bersama-sama variabel independen berpengaruh terhadap variabel dependen.

5. Uji Koefisiensi Determinasi (Uji R²)

Uji koefisiensi determinasi (uji R²) digunakan untuk mengukur sejauh mana kemampuan model menerangkan kemampuan serta keterkaitan antara variabel dependen terhadap variabel independen yang dinilai melalui uji koefisien determinasi (*R square*), dengan ketentuan semakin besar nilai R square (mendekati 1) maka ketentuan semakin baik.

6. Uji Analisis Regresi Linier Berganda

Uji analisis linear berganda adalah hubungan secara linear antara dua atau lebih variabel yang akan diteliti. Adapun fungsi analisis ini adalah untuk mengetahui arah hubungan antara variabel dependen (X)

³⁴ Prince Charles Heston Runtunuwu, *Analisis Pertumbuhan Ekonomi Dan Kemiskinan Dengan Dynamic Panel Data Simultaneous Method Studi Kasus Di Sulawesi Utara* (Solok Sumatera Barat: CV Mitra Cendikia media, 2021), hlm 53-54.

dengan independen (Y) masing masing memiliki hubungan yang berbanding lurus ataupun sebaliknya hubungan keduanya memiliki hubungan yang berbanding terbalik.

Maka dari itu untuk mengetahui hubungan keduanya dapat dihitung dengan menggunakan persamaan regresi berganda dengan rumus sebagai berikut :

$$Y = a + b_1X_1 + b_2X_2 + e \dots\dots\dots$$

Keterangan :

Y = Minat Beli

a = Konstanta

b_1, b_2 = Koefisien Regresi Linear Berganda

e = Standard Error

X_1 = Sertifikasi Halal

X_2 = Kesadaran Halal

Untuk menguji apakah masing-masing variabel bebas berpengaruh secara signifikan terhadap variabel terikat secara parsial dengan $\alpha = 0,1$.

Maka cara yang dilakukan adalah:

- a. Bila (P-Value) < 0,1 artinya variabel independen secara parsial mempengaruhi variabel dependen.
- b. Bila (P-Value) > 0,1 artinya variabel independen secara parsial tidak mempengaruhi variabel dependen.

BAB IV HASIL PENELITIAN

A. Gambaran Umum

1. Sejarah Sertifikasi Halal

Sertifikasi halal merupakan etika bisnis yang seharusnya dijalankan produsen sebagai jaminan halal bagi konsumen. Selain sebagai jaminan halal terhadap konsumen, label halal memberikan keuntungan ekonomis bagi produsen, diantaranya dapat meningkatkan kepercayaan konsumen, karena terjamin kehalalannya, memiliki usp (*unique selling point*), mampu menembus pasar halal global, meningkatkan *marketability* produk di pasar, dan investasi yang murah jika dibandingkan dengan pertumbuhan revenue yang dapat dicapai.

Sebelum adanya sertifikasi halal yang dilakukan oleh Majelis Ulama Indonesia (MUI) pada tahun 1989, labelisasi halal terhadap produk pangan di Indonesia telah dimulai sejak akhir tahun 1976 oleh Kementerian Kesehatan. Tepatnya pada tanggal 10 November 1976 semua makanan dan minuman yang mengandung babi maupun turunannya harus memberikan identitas bahwa makanan tersebut mengandung babi. Hal ini diatur dalam Surat Keputusan Peraturan Menteri Kesehatan Republik Indonesia Nomor 280/Men.Kes/Per/XI/76 mengenai Ketentuan Peredaran dan Penandaan pada Makanan yang Mengandung Bahan Berasal dari Babi. Bagi produsen makanan yang menggunakan babi maupun turunannya harus

mencantumkan tanda peringatan pada wadah atau bungkus baik dicetak maupun direkatkan pada kemasan. Tanda peringatan harus memuat dua unsur yaitu adanya gambar babi serta tulisan “MENGANDUNG BABI” yang diberi warna merah dan berada di dalam kotak persegi merah seperti gambar IV. 1

Gambar IV. 1



Pada saat itu, pemilihan label haram dinilai lebih efektif daripada pemberian label halal karena diduga hanya sebagian kecil produk yg mengandung unsur babi. Sehingga hanya perlu memberikan label kepada sedikit produk yang jelas-jelas mengandung babi. Dalam rangka mempercepat publikasi, Menteri Kesehatan bekerjasama dengan Gabungan Pengusaha Makanan dan Minuman Seluruh Indonesia (GAPMMI) untuk membagikan label tersebut kepada perusahaan yang membutuhkan. Sepuluh tahun kemudian tepatnya pada 12 Agustus 1985 terjadi pergantian label yang semula menempelkan label “MENGANDUNG BABI” akhirnya diganti dengan label yang bertuliskan “HALAL”. Pemerintah mengeluarkan Surat Keputusan Bersama Menteri Kesehatan dan Menteri Agama No.42/Men.Kes/SKB/VIII/1985 dan No. 68 Tahun 1985 tentang

Pencantuman Tulisan Halal pada Label Makanan. Label boleh dicantumkan setelah produsen melaporkan komposisi bahan dan cara pengolahan produk kepada Departemen Kesehatan (Depkes).

Pengawasan dilakukan bersama oleh Departemen Kesehatan dan Departemen Agama melalui Tim Penilaian Pendaftaran Makanan Direktorat Jenderal Pengawasan Obat dan Makanan Depkes. Pembentukan LPPOM MUI didasarkan atas mandat dari Pemerintah/negara agar Majelis Ulama Indonesia (MUI) berperan aktif dalam meredakan kasus lemak babi di Indonesia pada tahun 1988. LPPOM MUI didirikan pada tanggal 6 Januari 1989 untuk melakukan pemeriksaan dan sertifikasi halal. Untuk memperkuat posisi LPPOM MUI menjalankan fungsi sertifikasi halal, maka pada tahun 1996 ditandatangani Nota Kesepakatan Kerjasama antara Departemen Agama, Departemen Kesehatan dan MUI.

Nota kesepakatan tersebut kemudian disusul dengan penerbitan Keputusan Menteri Agama (KMA) 518 Tahun 2001 dan KMA 519 Tahun 2001, yang menguatkan MUI sebagai lembaga sertifikasi halal serta melakukan pemeriksaan/audit, penetapan fatwa, dan menerbitkan sertifikat halal. Dalam proses dan pelaksanaan sertifikasi halal, LPPOM MUI melakukan kerjasama dengan Badan Pengawasan Obat dan Makanan (Badan POM), Kementerian Agama, Kementerian Pertanian, Kementerian Koperasi dan UKM, Kementerian Perdagangan, Kementerian Perindustrian,

Kementerian Kelautan dan Perikanan, Kementerian Pariwisata dan Ekonomi Kreatif serta sejumlah perguruan Perguruan Tinggi di Indonesia antara lain Institut Pertanian Bogor (IPB), Universitas Muhammadiyah Dr. Hamka, Universitas Djuanda, UIN, Univeristas Wahid Hasyim Semarang, serta Universitas Muslimin Indonesia Makasar. Sedangkan kerjasama dengan lembaga telah terjalin dengan Badan Standarisasi Nasional (BSN), Kadin Indonesia Komite Timur Tengah,

GS1 Indonesia, dan Research in Motion (Blackberry). Khusus dengan Badan POM, sertifikat halal MUI merupakan persyaratan dalam pencantuman label halal pada kemasan untuk produk yang beredar di Indonesia. Kini, dalam usianya yang ke-29 tahun, LPPOM MUI semakin menunjukkan eksistensinya sebagai lembaga sertifikasi halal yang kredibel, baik di tingkat nasional maupun internasional. Sistem sertifikasi dan sistem jaminan halal yang dirancang serta diimplementasikan oleh LPPOM MUI telah pula diakui bahkan juga diadopsi oleh lembaga-lembaga sertifikasi halal luar negeri, yang kini mencapai 42 lembaga dari 23 negara.

2. Visi Misi Badan Penyelenggara Jaminan Produk Halal Kementrian Agama Republik Indonesia.

a. Visi

Menjadi Penyelenggara Jaminan Produk Halal Terkemuka di Dunia

b. Misi

- 1) Mewujudkan Sistem Layanan Registrasi dan Sertifikasi Halal yang Berkualitas
- 2) Mewujudkan Sistem Pembinaan dan Pengawasan yang Efektif
- 3) Mewujudkan Jaringan Kerjasama Kelembagaan dan Standardisasi Jaminan Produk Halal
- 4) Mewujudkan Manajemen Organisasi yang Berkualitas Dalam Mendukung Reformasi Birokrasi.

3. Logo Halal

Gambar IV. 2



Gambar IV. 3



B. Hasil Analisis Data

1. Hasil Uji Validitas

Hasil pengolahan dari uji validitas yang telah selesai diolah oleh peneliti menggunakan *SPSS* dapat dilihat pada tabel berikut:

Tabel IV.1
Hasil Uji Validitas Item Pernyataan Sertifikasi Halal

Pernyataan	r_{hitung}	r_{tabel}	Keterangan
1	0,673	Instrumen valid jika $r_{hitung} > r_{tabel}$ untuk $df=n-2=92-2=90$ dengan taraf signifikan 10% sehingga diperoleh r_{tabel} sebesar 0,1726	Valid
2	0,626		Valid
3	0,735		Valid
4	0,684		Valid
5	0,528		Valid
6	0,729		Valid
7	0,679		Valid
8	0,626		Valid
9	0,735		Valid
10	0,553		Valid
11	0,673		Valid
12	0,626		Valid
13	0,735		Valid
14	0,684		Valid
15	0,528		Valid
16	0,729		Valid

Sumber: *Output SPSS versi 23.0*

Berdasarkan Tabel IV.1 di atas dapat disimpulkan bahwa item pernyataan variabel sertifikat halal adalah valid. Dimana r_{tabel} adalah 0,1726 sedangkan r_{hitung} dapat dilihat pada hasil *Corrected Item-Total Correlation* dan nilai r positif.

Tabel IV.2
Hasil Uji Validitas Item Pernyataan Kesadaran Halal

Pernyataan	r_{hitung}	r_{tabel}	Keterangan
1	0,664	Instrumen valid jika $r_{hitung} > r_{tabel}$ untuk $df=n-2=92-2=90$ dengan taraf signifikan 10% sehingga diperoleh r_{tabel} sebesar 0,1726	Valid
2	0,662		Valid
3	0,552		Valid
4	0,728		Valid
5	0,585		Valid
6	0,640		Valid
7	0,441		Valid

Sumber: *Output SPSS versi 23.0*

Berdasarkan Tabel IV.2 di atas dapat disimpulkan bahwa item pernyataan variabel kesadaran halal adalah valid. Dimana r_{tabel} adalah 0,1726 sedangkan r_{hitung} dapat dilihat pada hasil *Corrected Item-Total Correlation* dan nilai r positif.

Tabel IV. 3
Hasil Uji Validitas Item Pernyataan Minat Beli

Pernyataan	r_{hitung}	r_{tabel}	Keterangan
1	0,581	Instrumen valid jika $r_{hitung} > r_{tabel}$ untuk $df=n-2=92-2=90$ dengan taraf signifikan 10% sehingga diperoleh r_{tabel} sebesar 0,1726	Valid
2	0,537		Valid
3	0,509		Valid
4	0,523		Valid
5	0,726		Valid
6	0,634		Valid
7	0,666		Valid
8	0,561		Valid

Sumber: *Output SPSS versi 23.0*

Berdasarkan Tabel IV.3 di atas dapat disimpulkan bahwa item pernyataan variabel minat beli adalah valid. Dimana r_{tabel} adalah 0,1726 sedangkan r_{hitung} dapat dilihat pada hasil *Corrected Item-Total Correlation* dan nilai r positif.

2. Hasil Uji Reliabilitas

Hasil pengolahan dari uji Reliabilitas yang telah selesai diolah oleh peneliti menggunakan *SPSS* dapat dilihat pada tabel berikut:

Tabel IV. 4
Hasil Uji Reliabilitas Sertifikasi Halal

Reliability Statistics	
Cronbach's Alpha	N of Items
.912	16

Sumber: *Output SPSS versi 23.0*

Berdasarkan tabel IV.4 *Reliability Statistic* di atas dapat dilihat bahwa variabel sertifikat halal adalah reliabel dengan nilai *Cronbach Alpha* > 0,60 atau $0,912 > 0,60$ Maka dapat disimpulkan bahwa variabel pengetahuan pada penelitian ini adalah reliabel.

Tabel IV. 5
Hasil Uji Reliabilitas Kesadaran Halal

Reliability Statistics	
Cronbach's Alpha	N of Items
.695	7

Sumber: *Output SPSS versi 23.0*

Berdasarkan tabel IV.5 *Reliability Statistic* di atas dapat dilihat bahwa variabel kesadaran halal adalah reliabel dengan *Cronbach Alpha* > 0,60 atau $0,695 > 0,60$. Maka dapat disimpulkan bahwa variabel pengetahuan pada penelitian ini adalah reliabel.

Tabel IV. 6
Hasil Uji Reliabilitas Minat Beli

Reliability Statistics	
Cronbach's Alpha	N of Items
.729	8

Sumber: *Output SPSS versi 23.0*

Berdasarkan tabel IV.6 *Reliability Statistic* di atas dapat dilihat bahwa variabel kesadaran halal adalah reliabel dengan *Cronbach Alpha* > 0,60 atau $0,729 > 0,60$. Maka dapat disimpulkan bahwa variabel pengetahuan pada penelitian ini adalah reliabel.

3. Hasil Uji Statistik Deskriptif

Tabel IV. 7
Hasil Uji Statistik Deskriptif

Descriptive Statistics					
	N	Minimum	Maximum	Mean	Std. Deviation
SERTIFIKASI HALAL	92	32	79	64.00	6.580
KESADARAN HALAL	92	14	33	27.02	2.750
MINAT BELI	92	17	38	30.75	3.240
Valid N (listwise)	92				

Berdasarkan tabel IV.7 diatas diketahui bahwa rata-rata sertifikat halal adalah sebesar 64.00, dan rata-rata kesadaran halal sebesar 27.02 dan rata-rata minat beli sebesar 30.75. Untuk nilai minimum sertifikat halal sebesar 32, dan nilai minimum kesadaran halal sebesar 14, nilai minimum minat beli

sebesar 17. Untuk nilai maximum sertifikat halal sebesar 79, nilai maximum kesadaran halal sebesar 33, dan nilai maximum minat beli menggunakan sebesar 38. Dan untuk nilai standar deviasi sertifikat halal sebesar 6,580, nilai standar deviasi kesadaran halal sebesar 2,750, dan nilai standar deviasi minat beli sebesar 3,240.

4. Hasil Uji Normalitas

Tabel IV. 8
Hasil Uji Normalitas

One-Sample Kolmogorov-Smirnov Test

		Unstandardized Residual
N		92
Normal Parameters ^{a,b}	Mean	.0000000
	Std. Deviation	2.03923678
Most Extreme Differences	Absolute	.075
	Positive	.075
	Negative	-.047
Test Statistic		.075
Asymp. Sig. (2-tailed)		.200 ^{c,d}

a. Test distribution is Normal.

b. Calculated from data.

c. Lilliefors Significance Correction.

d. This is a lower bound of the true significance.

Sumber: *Output SPSS versi 23.0*

Apabila nilai asym sig 2 tailed $> 0,1$ maka data berdistribusi dengan normal dan apabila sig 2 tailed $< 0,1$ maka data tidak berdistribusi normal .

Dari Tabel IV. 8 hasil uji *One-Sample Kolmogorov-Smirnov Test* diperoleh nilai monte carlo sig (2 tailed) $0,200 > 0,1$ dapat disimpulkan bahwa data berdistribusi dengan normal.

5. Hasil Uji Asumsi Klasik

a. Hasil Uji Multikolinearitas

Tabel IV. 9
Hasil Uji Multikolinearitas

		Coefficients ^a				Collinearity Statistics		
		Unstandardized Coefficients		Standardized Coefficients	t	Sig.	Tolerance	VIF
Model	B	Std. Error	Beta					
1	(Constant)	5.436	2.187		2.486	.015		
	SERTIFIKASI HALAL	.220	.071	.446	3.081	.003	.213	4.706
	KESADARAN HALAL	.417	.171	.354	2.444	.017	.213	4.706

a. Dependent Variable: MINAT BELI
Sumber: *Output SPSS versi 23.0*

Berdasarkan hasil uji multikolinearitas pada tabel IV.9 menunjukkan bahwa nilai *tolerance* pada variabel sertifikasi halal (X1) 0,213, variabel kesadaran hala (X2) 0,213. Sedangkan nilai VIF untuk variabel sertifikasi halal 4,706 dan variabel kesadaran halal 4,706. Dapat disimpulkan bahwa nilai *tolerance* variabel sertifikasi halal dan variabel kesadaran halal $> 0,10$, dan nilai VIF variabel sertifikat halal, kesadaran halal dan minat beli < 10 .

Berdasarkan penilaian hasil dari tabel, maka dapat disimpulkan bahwa tidak terjadi multikolinearitas antara variabel sertifikasi halal dan variabel kesadaran halal.

b. Hasil Uji Heteroskedastisitas

Tabel IV. 10
Hasil Uji Heteroskedastisitas
Coefficients^a

Model		Unstandardized Coefficients		Standardized Coefficients	t	Sig.
		B	Std. Error	Beta		
1	(Constant)	3.293	1.390		2.369	.020
	SERTIFIKA SI HALAL	-.018	.045	-.092	-.404	.687
	KESADAR AN HALAL	-.021	.108	-.044	-.193	.847

a. Dependent Variable: Abs_RES

Berdasarkan tabel di atas hasil uji heteroskedastisitas dapat dilihat bahwa variabel sertifikasi halal dengan *unstandardized residual* memiliki *sig.* $0,687 > 0,1$ sehingga tidak terjadi heteroskedastisitas. variabel kesadaran halal dengan *unstandardized residual* memiliki *sig* $0,847 > 0,1$ sehingga tidak terjadi heteroskedastisitas.

7. Hasil Uji Hipotesis

a. Hasil Uji Parsial (Uji T)

Tabel IV. 11

Uji Parsial (Uji T)

Coefficients^a

Model		Unstandardized Coefficients		Standardized Coefficients	t	Sig.
		B	Std. Error	Beta		
1	(Constant)	5.436	2.187		2.486	.015
	SERTIFIKA SI HALAL	.220	.071	.446	3.081	.003
	KESADAR AN HALAL	.417	.171	.354	2.444	.017

a. Dependent Variable: MINAT BELI

Berdasarkan hasil uji diatas diketahui pada variabel sertifikasi halal (independen) diperoleh nilai signifikansi $0,003 < 0,1$ atau H1 diterima dan Berdasarkan hasil tersebut dapat disimpulkan bahwa sertifikasi halal memiliki pengaruh secara parsial terhadap variabel dependen (minat beli).

Sementara uji yang dilakukan pada variabel kesadaran halal (independen) diperoleh nilai signifikansi $0,017 < 0,1$ dalam arti lain bahwa H2 diterima. Berdasarkan hasil tersebut dapat disimpulkan bahwa kesadaran halal memiliki pengaruh terhadap minat beli.

b. Hasil Uji Signifikansi Simultan (Uji F)

Tabel IV. 12
Uji Signifikansi Simultan (Uji F)

ANOVA^a

Model		Sum of Squares	df	Mean Square	F	Sig.
1	Regression	576.828	2	288.414	67.831	.000 ^b
	Residual	378.422	89	4.252		
	Total	955.250	91			

a. Dependent Variable: MINAT BELI

b. Predictors: (Constant), KESADARAN HALAL , SERTIFIKASI HALAL

Dari tabel IV.12 uji signifikan (Uji F) diatas diketahui memiliki nilai sig 0,000 dengan taraf signifikan 0,1 dari hasil tersebut dapat disimpulkan nilai sig $0,000 < 0,1$ maka H_3 diterima. Dapat disimpulkan bahwa sertifikasi halal dan kesadaran halal memiliki pengaruh secara simultan terhadap minat beli.

8. Hasil Uji Koefisien Determinasi (uji R²)

Tabel IV.13
Hasil Uji Koefisien Determinasi (R²)

Model Summary^b

Model	R	R Square	Adjusted R Square	Std. Error of the Estimate
1	.777 ^a	.604	.595	2.062

a. Predictors: (Constant), KESADARAN HALAL , SERTIFIKASI HALAL

b. Dependent Variable: MINAT BELI

Sumber: *Output SPSS versi 23.0*

Dari tabel IV. 13 Uji koefisien determinasi bahwa nilai adjusted R square 0,604, dari hal tersebut dapat disimpulkan bahwa pengaruh antara variabel independen (X) terhadap dependen (Y) sebesar 60,4% sedangkan sisanya sebesar 39,6% dipengaruhi oleh variabel lain yang tidak termasuk variabel yang di teliti dalam penelitian ini.

9. Hasil Analisis regresi linier berganda

Analisis regresi linier berganda yang digunakan dalam penelitian ini untuk mengetahui pengaruh kepercayaan, persepsi kemudahan terhadap Keputusan Bertransaksi. Hasilnya dapat dilihat pada tabel di bawah ini:

Tabel IV. 14
Hasil Analisis regresi linier berganda

		Coefficients ^a				
		Unstandardized Coefficients		Standardized Coefficients	t	Sig.
Model		B	Std. Error	Beta		
1	(Constant)	5.436	2.187		2.486	.015
	SERTIFIKASI HALAL	.220	.071	.446	3.081	.003
	KESADARAN HALAL	.417	.171	.354	2.444	.017

a. Dependent Variable: MINAT BELI

Berdasarkan tabel di atas dapat dilihat pada kolom *Unstandardized Coefficients* bagian kolom B, maka persamaan analisis regresi linier berganda dalam penelitian ini adalah:

$$Y = a + b_1X_1 + b_2X_2 + e$$

$$Y = 5.436 + 0,220 X_1 + 0,417 X_2 + 2.187$$

Penjelasan persamaan di atas adalah sebagai berikut:

- a. Nilai konstanta (a) dalam penelitian ini bernilai 5.436 memiliki nilai positif. Angka tersebut menyatakan jika X_1 , X_2 sama dengan nol atau ditiadakan, maka Minat Beli Makanan Halal Desa Simirik Kota Padangsidempuan sebesar 5.436 satuan.
- b. Koefisien regresi variabel b_1 (Sertifikasi Halal) sebesar 0,220 memiliki nilai positif. Hal ini menunjukkan jika variabel sertifikasi halal meningkat sebesar 1 satuan, Minat Beli Makanan Halal Desa Simirik Kota Padangsidempuan sebesar 0,220 satuan dengan asumsi nilai variabel independen lainnya tetap.
- c. Koefisien regresi variabel b_2 (Kesadaran Halal) sebesar 0,417 memiliki nilai positif. Hal ini menunjukkan jika kesadaran halal meningkat 1 satuan Minat Beli Makanan Halal Desa Simirik Kota Padangsidempuan sebesar 0,417 satuan dengan asumsi nilai variabel independen lainnya tetap.

F. HASIL PEMBAHASAN PENELITIAN

1. Pengaruh Sertifikasi Halal terhadap Minat Beli

Sertifikasi halal merupakan sertifikat untuk mendapatkan ijin pencantuman label halal pada kemasan produk dari instansi pemerintah yang berwenang. Sertifikasi halal juga merupakan berasal dari fatwa tertulis oleh Majelis Ulama Indonesia (MUI) yang menyatakan kehalalan suatu produk sesuai dengan syariat islam. Menurut dari pemahaman

peneliti bahwa sertifikat halal sangat berpengaruh terhadap pembelian suatu makanan, karena sertifikasi halal ini sebagai pendorong untuk meyakinkan konsumen bahwa makanan tersebut layak dan halal untuk dikonsumsi atau digunakan. Untuk mengetahui seberapa besar pengaruh sertifikasi halal tersebut maka peneliti melakukan penelitian.

Hasil pengujian hipotesis menunjukkan bahwa secara parsial variabel Sertifikasi Halal mempunyai pengaruh terhadap minat beli makanan halal di desa Simirik Kota Padangsidempuan. dengan nilai $t_{hitung} > t_{tabel}$ ($3,081 > 1,661$). Hasil penelitian ini diperkuat dengan hasil penelitian terdahulu yang juga menunjukkan bahwa hasil penelitian ini sejalan dengan hasil penelitian skripsi dari Diah Retno Sufi Fauzia dengan judul “Pengaruh Religiusitas, Sertifikasi Halal, Bahan Produk Terhadap Minat Beli Dan Keputusan Pembelian (Survei Pada Gen-M Konsumen Cadbury Dairy Milk Di Kota Malang)” menyatakan dalam penelitiannya bahwa: sertifikasi halal berpengaruh positif terhadap minat beli.

2. Pengaruh Kesadaran Halal terhadap Minat Beli

kesadaran halal diartikan sebagai kemampuan dan kesadaran seorang muslim dalam mengerti apa sesungguhnya produk halal tersebut mulai dari bagaimana produk disimpan, praktik sanitasi serta dipindahkan pada mekanisme distribusi. Pengaruh variabel Bahan Produk terhadap Minat Beli pada penelitian ini menunjukkan pengaruh signifikan. Arah hubungan

yang positif menunjukkan bahwa semakin familiar konsumen pada komposisi makanan, maka semakin tinggi minatnya untuk membeli makanan tersebut. proses membeli makanan halal selain melihat dari label halal juga perlu memperhatikan bahan produk. Hasil pengujian hipotesis menunjukkan bahwa secara parsial variabel Kesadaran Halal mempunyai pengaruh terhadap minat beli makanan halal di desa Simirik Kota Padangsidempuan. Dengan nilai $t_{hitung} > t_{tabel}$ ($2,444 > 1,661$).

Hasil penelitian ini sejalan dengan hasil penelitian dari Danang Waskito dengan judul “Pengaruh Sertifikasi Halal, Kesadaran Halal, Dan Bahan Makanan Terhadap Minat Beli Produk Makanan Halal (Studi Pada Mahasiswa Muslim Di Yogyakarta)” Penelitian ini mengungkapkan bahwa kesadaran halal berpengaruh positif terhadap minat beli makanan halal.

3. Pengaruh Sertifikasi Halal dan Kesadaran Halal terhadap Minat Beli

Menurut peneliti sebagai masyarakat yang baik dalam memilih makanan yang layak dikonsumsi harus terlebih dahulu memperhatikan kehalalan makanan tersebut yang diperkuat dengan lebih teliti melihat label halal dan kesadaran terhadap makanan halal, Semakin paham terhadap konsep halal, proses serta prinsip halal maka umat muslim cenderung akan lebih selektif dalam memilih produk yang dikonsumsinya

Berdasarkan dua variabel yang diteliti dalam mempengaruhi Minat Beli, variabel sertifikasi halal dan kesadaran halal merupakan variabel yang paling dominan diperhatikan oleh konsumen untuk memastikan kehalalan suatu makanan yang didistribusikan kepada masyarakat.

Berdasarkan hasil Uji simultan variabel sertifikasi halal dan kesadaran halal mempunyai pengaruh terhadap minat beli makanan halal di desa Simirik Kota Padangsidempuan. Dengan $F_{hitung}(67,831) > F_{tabel}(2,36)$, ($67,831 > 2,36$) dan nilai $sig. < 0,1$ atau 10 %. Hasil penelitian ini sejalan dengan hasil penelitian skripsi dari Rudika Harminingtyas dan Ria Noviana, dengan judul “Pengaruh Sertifikasi Halal, Kesadaran Halal, dan Bahan Makanan Terhadap Minat Beli Produk Makanan Halal di Semarang” menyatakan dalam penelitiannya bahwa Sertifikasi Halal dan Kesadaran Halal secara simultan berpengaruh terhadap minat beli makanan halal di desa Simirik Kota Padangsidempuan.

G. Keterbatasan Penelitian

Seluruh rangkaian kegiatan dalam penelitian ini telah dilaksanakan sesuai dengan langkah-langkah yang sudah ditetapkan dalam metode penelitian. Namun untuk mendapatkan hasil yang sempurna dari suatu penelitian sangat sulit karena berbagai keterbatasan. Adapun keterbatasan yang dihadapi penulis selama penelitian dan penyusunan skripsi ini adalah:

1. Dalam menyebar angket peneliti tidak mengetahui tentang kejujuran responden dalam memberikan jawaban setiap pernyataan yang diberikan sehingga mempengaruhi validitas dan realibilitas data.
2. Keterbatasan bahan materi berupa buku-buku referensi yang dibutuhkan peneliti dalam penulisan skripsi ini membuat peneliti mendapatkan kendala dalam teori telaah pustakanya.
3. Keterbatasan literatur dalam penyusunan skripsi.

BAB V

PENUTUP

A. Kesimpulan

Berdasarkan hasil penelitian yang dilakukan oleh peneliti diatas dapat disimpulkan bahwa :

1. Sertifikasi halal (X_1) secara parsial berpengaruh signifikan terhadap minat beli makanan halal di Desa Simirik Kota Padangsisidimpuan. dibuktikan dengan nilai $t_{hitung} > t_{tabel}$ ($3,081 > 1,661$), maka dapat disimpulkan bahwa H_1 diterima.
2. Kesadaran halal (X_2) secara parsial berpengaruh signifikan terhadap minat beli makanan halal di Desa Simirik Kota Padangsisidimpuan. dibuktikan Dengan nilai $t_{hitung} > t_{tabel}$ ($2,444 > 1,661$), maka dapat disimpulkan bahwa H_2 diterima.
3. Sertifikasi halal dan kesadaran halal berpengaruh secara signifikan dan simultan terhadap minat beli makanan halal di Desa Simirik Kota Padangsisidimpuan. Hal tersebut dibuktikan dengan diperoleh nilai $F_{hitung}(67,831) > F_{tabel}(2,36)$, ($67,831 > 2,36$) dan nilai $sig. < 0,1$ atau 10 %.

B. Implikasi

Implikasi dari skripsi ini adalah bahwa sertifikasi halal dan kesadaran halal memiliki pengaruh yang signifikan terhadap minat beli makanan halal. Dengan kata lain, semakin tinggi tingkat sertifikasi halal dan kesadaran halal yang dimiliki oleh konsumen terhadap makanan halal, maka semakin besar kemungkinan mereka untuk membeli makanan halal.

Implikasi ini memiliki dampak yang penting bagi perusahaan atau pengembang makanan halal. Mereka perlu melakukan upaya untuk membangun dan memperkuat rasa minat beli konsumen terhadap kehalalan makanan. Selain itu, mereka juga perlu memastikan bahwa makanan tersebut telah lulus uji proses halal, higienis, dan layak dikonsumsi, agar konsumen merasa nyaman dan tidak ragu saat mengonsumsi makanan tersebut. Para produsen makanan halal juga dapat menggunakan hasil studi ini untuk melakukan perbaikan atau pengembangan yang dapat meningkatkan tingkat kepercayaan dan kesadaran konsumen.

Selain itu, implikasi ini juga relevan bagi konsumen itu sendiri. Mereka dapat menjadi lebih sadar akan pentingnya memperhatikan kehalalan makanan saat berbelanja. Dengan memahami bahwa faktor-faktor ini dapat mempengaruhi minat beli, konsumen dapat membuat keputusan yang lebih baik dan memilih makanan yang halal dan toyyib. Secara keseluruhan, implikasi dari skripsi ini menunjukkan pentingnya sertifikasi halal dan kesadaran halal dalam mempengaruhi minat beli konsumen. Dengan memahami implikasi ini,

perusahaan atau produsen dapat melakukan upaya yang tepat untuk meningkatkan kesadaran konsumen yang lebih baik, sementara konsumen dapat membuat keputusan membeli makanan yang lebih baik serta halal.

C. Saran

Dari penelitian yang dilakukan, peneliti menjumpai beberapa temuan yang mungkin menjadi bagian yang mendasar dalam memberikan saran. Diantaranya peneliti telah merangkum beberapa saran antara lain.

1. Dalam penelitian yang dilakukan hanya terbatas pada Sertifikasi halal dan kesadaran halal dalam hal ini peneliti memberikan saran untuk penelitian selanjutnya agar lebih memperbanyak variabel supaya penelitian yang dilakukan lebih kompleks dan jangkauannya lebih luas.
2. Bagi para produsen produk makanan sebaiknya mempertimbangkan ketiga faktor yang sudah diteliti pada penelitian ini yakni sertifikasi halal dan kesadaran halal pada makanan. Umat Muslim sekarang ini bukan hanya sekedar menjadi umat agama Islam melainkan konsumen atau pasar potensial makanan halal.
3. Bagi konsumen hendaknya mempertimbangkan apa yang akan dikonsumsi hal tersebut juga dapat dianggap sebagai sebuah kesadaran dimana kesadaran salah satu hal penting yang wajib ada dalam diri setiap individu muslim karena memakan-makanan yang halal merupakan kewajiban yang dianjurkan kepada setiap muslim.

DAFTAR PUSTAKA

- Cupian, Kintan Meilasari, And Sarah Annisa Noven. “Pengaruh Sertifikasi Halal, Kesadaran Halal Dan Bahan Makanan Terhadap Minat Beli Produk Makanan Halal Studi Masyarakat Muslim Di Kota Banjar.” *Jurnal Ilmiah Ekonomi Islam* 9, No. 1 (2023): 135–42.
- Fauzia, Diah Retno Sufi, Edriana Pangestuti, And Aniesa Samira Bafadhal. “Pengaruh Religiusitas, Sertifikasi Halal, Bahan Produk Terhadap Minat Beli Dan Keputusan Pembelian.” *Jurnal Administrasi Bisnis* 66, No. 1 (2019): 37–46.
- Firdaus, Fachri, Supriyanto, Marianus Yufrinalis, Rahmawida Putri, Theresia L. L. Peny, Dwi Irawati, Mesak Y. Awang, Suropto, Sani Haryati, And Ardi Afrizal. *Metodologi Penelitian Ekonomi*. Baroh: Yayasan Penerbit Muhammad Zaini, 2021.
- Hamdani, Ahmad, Nurma Sari, And Khairil Umuri. “Pengaruh Kesadaran Halal Dan Sertifikat Halal Terhadap Minat Beli Produk Kentucky Fried Chicken (Kfc).” *E-Journal Al-Buhuts* 17, No. 2 (2021): 198–212.
- Harahap, Darwis, Nando Farizal, And Masbulan Nasution. “Pengaruh Labelisasi Halal Terhadap Keputusan Pembelian Produk Mi Instan Pada Mahasiswa Jurusan Ekonomi Syariah Institut Agama Islam Negeri Padangsidempuan.” *At-Tijarah: Jurnal Ilmu Manajemen Dan Bisnis Islam* 4, No. 2 (July 2018): 185–204.
- Irawan Supriyadi, Endang, And Dianing Banyu Asih. “Regulasi Kebijakan Produk Makanan Halal Di Indonesia.” *Jurnal Sosial Dan Humaniora* 2, No. 1 (2020): 18–28.

- Izzuddin, Ahmad. “Pengaruh Label Halal, Kesadaran Halal Dan Bahan Makanan Terhadap Minat Beli Makanan Kuliner.” *Jurnal Penelitian Ipteks* 3, No. 2 (2018): 100–114.
- Laila, Nor, And Irfan Tarmizi. “Pengaruh Kesadaran Halal Dan Bahan Makanan Terhadap Minat Beli Makanan Di Food Courd Umj.” *Prosiding Konferensi Nasional Ekonomi Manajemen Dan Akuntansi (Knema)* 1, No. 1 (2020): 14.
- Markonah, Atika Amalia. “Pengaruh Sertifikasi Halal, Harga Dan Brand Ambassador Terhadap Keputusan Pembelian Produk Skincare Wardah Di Jakarta.” *Perbanas Journal Of Islamic Economics And Business* 2, No. 2 (August 23, 2022): 157–66. <https://doi.org/10.56174/pjieb.v2i2.49>.
- Misbahuddin, And Iqbal Hasan. *Analisis Data Penelitian Dengan Statistik (Edisi Kedua)*. 2nd Ed. Jakarta: Pt. Bumi Aksara, 2022.
- M.Si, Zulaika Matondang, And Hamni Fadlilah Nasution M.Pd. *Praktik Analisis Data : Pengolahan Ekonometrika Dengan Eviews Dan Spss*. Merdeka Kreasi Group, 2022.
- Muslimah, Anissa Nur, Ikhwan Hamdani, And Fahmi Irfani. “Pengaruh Brand Image Dan Sertifikasi Halal Terhadap Minat Beli Pelanggan (Studi Kasus Superkue Bogor).” *Jurnal Hukum Ekonomi Syariah* 1, No. 1 (2018): 41–57.
- Nadiyah Nur Fitri. “Manfaat Hasil Belajar Kewirausahaan Sebagai Kesiapan Menjadi Customer Care Di Butik.” Other, Universitas Pendidikan Indonesia, 2019. https://doi.org/10/s_pkk_1401516_chapter3.pdf.
- Nugraha, Billy. *Pengembangan Uji Statistik: Implementasi Metode Regresi Linier Berganda Dengan Pertimbangan Uji Asumsi Klasik*. Sukoharjo: Pradina Pustaka, 2022.

- Ramadhayanti, Ana. *Aplikasi Spss Untuk Penelitian Dan Riset Pasar*. Jakarta: Elex Media Komputindo, 2019. <https://Ebooks.Gramedia.Com/Id/Buku/Aplikasi-Spss-Untuk-Penelitian-Dan-Riset-Pasar>. Salman Al Farisi, Muhammad. “Preferensi Masyarakat Terhadap Pembelian Produk Makanan Halal Di Dusun Mlangi Yogyakarta.” *Jurnal Manajemen Bisnis* 1, No. 2 (2020): 60–75.
- Tamara, Aditya. “Pengaruh Sertifikasi Halal, Kesadaran Halal, Dan Bahan Makanan Terhadap Minat Beli Produk Makanan Halal (Studi Pada Mahasiswa Muslim Institut Teknologi Sumatera).” Skripsi, Uin Raden Intan Lampung, 2022.
- Tjitroesmi, Endang, And Diah Setiari Suhodo. *Peluang Usaha Produk Halal Di Pasar Global: Perilaku Produsen Dalam Memproduksi Produk Halal*. Cetakan Pertama. Jakarta: Lipi Press, 2014.
- Triana, Unung. “Pengaruh Sertifikasi Halal, Kesadaranhalal, Bahan Makanan, Dan Citra Merek Produk Terhadap Minat Beli Produk Makanan Halal (Studi Kasus Mahasiswa Muslimdi Malang).” *Jurnal Ilmiah*, 2021, 13.
- Tumangger, Ahmad Muhsin, Ahmad Adib Nasution, And Jamaluddin Jamaluddin. “Analisis Pengaruh Sertifikat Produk Halal Dalam Meningkatkan Minat Beli Konsumen Herbal Network International-Herba Penawar Alwahida Indonesia.” *Mutlaqah: Jurnal Kajian Ekonomi Syariah* 2, No. 2 (2022): 1–12.
- Ulya, Inarotul. “Program Studi Ekonomi Islam.” *Skripsi, Program Studi Ekonomi Islam*, 2021, 1–94.
- Vristiyana, Visca Mirza. “Pengaruh Religiusitas Dan Pengetahuan Produk Halal Terhadap Penilaian Produk Halal Dan Minat Pembelian Produk Halal (Studi Kasus Pada Industri Makanan).” *Jurnal Ekonomi Dan Bisnis* 20, No. 1 (2019): 85–100.

Wiratna, Sujarweni. *Metodologi Penelitian Bisnis Dan Ekonomi*. Cetakan Pertama.
Yogyakarta: Pustaka Baru, 2015.

Yusup, Febrinawati. “Uji Validitas Dan Reliabilitas Instrumen Penelitian Kuantitatif.” *Jurnal Ilmiah Kependidikan* 7, No. 1 (2018): 17–23.

DAFTAR RIWAYAT HIDUP

I. IDENTITAS PRIBADI

1. Nama : Budy Ardiansah
2. Tempat, Tanggal Lahir : Padangsidempuan, 19 Mei 2001
3. Agama : Islam
4. Jenis Kelamin : Laki-Laki
5. Alamat : Balakkanalomak, Kota Padangsidempuan
6. No. Hp : 0812-6443-9053
7. E-mail : budyardiansah19@gmail.com

II. RIWAYAT PENDIDIKAN

1. SD Negeri 200304 Siparau (2007-2013)
2. Mts.N 1 Model Padangsidempuan (2013-2016)
3. MAN 1 Padangsidempuan (2016-2019)
4. Program Sarjana (S-1) Ekonomi Syariah UIN SYAHADA Padangsidempuan (2019-2023).

III. DATA ORANGTUA

- A. Nama Ayah : Sukhardy
- Tempat Tanggal Lahir : Padangsidempuan, 29 Oktober 1961
- Alamat : Balakkanalomak, Kota Padangsidempuan
- Pendidikan : SLTA/Sederajat
- Pekerjaan : Buruh
-
- B. Nama Ibu : Delyana Harahap
- Tempat Tanggal Lahir : Padangsidempuan, 25 November 1969
- Alamat : Balakkanalomak, Kota Padangsidempuan
- Pendidikan : SLTA/Sederajat
- Pekerjaan : Ibu Rumah Tangga

LAMPIRAN- LAMPIRAN

SURAT VALIDASI ANGKET

Menerangkan bahwa yang bertandatangan dibawah ini:

Nama : Muhammad Wandisyah R Hutagalung, M.E

NIP : 19930227 201903 1 008

Telah memberikan pengamatan dan masukan terhadap angket untuk kelengkapan penelitian yang berjudul: **"PENGARUH SERTIFIKASI HALAL DAN KESADARAN HALAL TERHADAP MINAT BELI MAKANAN HALAL DESA SIMIRIK KOTA PADANGSIDIMPUAN"**

Yang disusun oleh:

Nama : Budy Ardiansah

NIM : 19 402 00090

Fakultas : Ekonomi dan Bisnis Islam

Program Studi : Ekonomi Syariah

Adapun masukan saya adalah sebagai berikut:

1.
2.
3.

Dengan harapan masukan dan penilaian yang saya berikan dapat dipergunakan untuk menyempurnakan dan memperoleh kualitas angket yang baik.

Padangsidimpuan, 18 Agustus 2023

Validator,

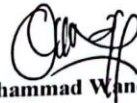

Muhammad Wandisyah R Hutagalung, M.E

**LEMBAR VALIDASI
ANGKET SERTIFIKASI HALAL**

petunjuk:

1. Kami mohon kiranya Bapak/Ibu memberikan penilaian ditinjau dari aspek pernyataan-pernyataan yang peneliti susun.
2. Berilah tanda *checklist* (✓) pada kolom V (valid), VR (Valid dengan Revisi), dan TV (Tidak Valid) pada tiap butir pernyataan.
3. Untuk revisi Bapak/Ibu dapat langsung menuliskannya pada naskah yang perlu direvisi atau menuliskannya pada kolom saran yang kami berikan.
4. Lembar pernyataan terlampir.

Indikator	No. Soal	V	VR	TV
a. Logo halal otentik dari MUI	1	✓		
	2	✓		
b. produk berlogo halal telah melalui serangkaian proses uji halal yang ketat	3	✓		
	4	✓		
c. tidak ragu untuk mengkonsumsi makanan berlogo halal.	5	✓		
	6	✓		

Catatan:

.....
.....
.....

Padangsidempuan, 10 Agustus 2023

Validator,



Muhammad Wandisyah R Hutagalung, M.E

**LEMBAR VALIDASI
ANGKET KESADARAN HALAL**

Petunjuk:

1. Kami mohon kiranya Bapak/Ibu memberikan penilaian ditinjau dari aspek pernyataan-pernyataan yang peneliti susun.
2. Berilah tanda *checklist* (✓) pada kolom V (valid), VR (Valid dengan Revisi), dan TV (Tidak Valid) pada tiap butir
3. pernyataan.
4. Untuk revisi Bapak/Ibu dapat langsung menuliskannya pada naskah yang perlu direvisi atau menuliskannya pada kolom saran yang kami berikan.
5. Lembar pernyataan terlampir.

Indikator	No. Soal	V	VR	TV
a. Pemahaman mengenai halalan toyyiban.	1	✓		
	2	✓		
b. Mengonsumsi makanan halal adalah hal yang penting.	3	✓		
	4	✓		
c. membeli makanan bila yakin dengan proses produksinya sesuai syariat islam.	5	✓		
	6	✓		

Catatan:

.....

.....

.....

Padangsidempuan, 18 Agustus 2023

Validator,

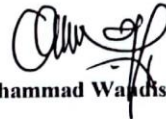

Muhammad Waidisyah R Hutagalung, M.E

**LEMBAR VALIDASI
ANGKET MINAT BELI**

Petunjuk:

1. Kami mohon kiranya Bapak/Ibu memberikan penilaian ditinjau dari aspek pernyataan-pernyataan yang peneliti susun.
2. Berilah tanda *checklist* (✓) pada kolom V (valid), VR (Valid dengan Revisi), dan TV (Tidak Valid) pada tiap butir pernyataan.
3. Untuk revisi Bapak/Ibu dapat langsung menuliskannya pada naskah yang perlu direvisi atau menuliskannya pada kolom saran yang kami berikan.
4. Lembar pernyataan terlampir.

Indikator	No. Soal	V	VR	TV
a. kepercayaan	1	✓		
	2	✓		
b. niat	3	✓		
	4	✓		
a. sikap	5	✓		
	6	✓		

Catatan:

.....
.....
.....

Padangsidempuan, 16 Agustus 2023

Validator,



Muhammad Wandisyah R Hutagalung, M.E

Lampiran 2

ANGKET PENELITIAN

Kepada Yth.

Masyarakat Muslim Desa Simirik Kota Padangsidempuan

Dj- Jl. Lintas Sipirok, Kec, Padangsidempuan Batunadua, Kota Padangsidempuan.

Assalamu 'alaikum Warahmatullahi Wabarakatuh.

Teriring salam dan do'a semoga kita semua tetap dalam lindungan Allah SWT serta selalu sukses dalam menjalankan aktivitas kita, Aamiin.

Dengan hormat, dengan segala kerendahan hati dan harapan peneliti mohon kesediaan saudara/i untuk mengisi daftar pernyataan ini dengan sejujurnya sesuai dengan kenyataan yang ada. Angket ini dibuat untuk memperoleh data yang kami butuhkan dalam rangka penelitian tugas akhir/skripsi yang merupakan syarat untuk mencapai gelar sarjana ekonomi dalam bidang ekonomi syariah, dengan judul "**Pengaruh Sertifikasi Halal Dan Kesadaran Halal Terhadap Minat Beli Makanan Halal Desa Simirik Kota Padangsidempuan**"

Atas kesediaan Saudara/ i masyarakat Desa Simirik Kota Padangsidempuan meluangkan waktu membantu saya mengisi angket ini, saya ucapkan terimakasih.

Wassalamu 'alaikum Warahmatullahi Wabarakatuh.

Padangsidempuan, 17 Juli 2023

Hormat saya,



Budy Ardiansah
NIM. 19 402 00090

ANGKET PENELITIAN
PENGARUH SERTIFIKASI HALAL DAN KESADARAN HALAL
TERHADAP MINAT BELI MAKANAN HALAL
(Studi Kasus Masyarakat Muslim Desa Simirik Kota Padangsidimpuan)

I. IDENTITAS RESPONDEN

Nama :

Jenis Kelamin :

Umur :

II. PETUNJUK PENGISIAN

Berilah respon terhadap pernyataan dalam tabel dengan memberikan tanda (✓) pada kolom yang sesuai dengan persepsi Saudara/i mengenai pernyataan tersebut. Skala respon adalah sebagai berikut:

No.	Tanggapan Responden	Skor	
		Positif	Negatif
1	Sangat Setuju (SS)	5	1
2	Setuju (S)	4	2
3	Kurang Setuju (KS)	3	3
4	Tidak Setuju (TS)	2	4
5	Sangat Tidak Setuju (STS)	1	5

III. DAFTAR PERNYATAAN

1. Sertifikasi Halal (X1)

No	Pernyataan	Respon				
		SS	S	KS	TS	STS
1	Terdapat logo halal dalam kemasan produk makanan adalah hal yang penting					
2	Logo halal menjadi pertimbangan saya dalam membeli makanan					
3	Saya akan memilih makanan berdasarkan ada tidaknya logo halal					
4	Saya akan berhati-hati ketika memilih makanan dengan logo halal					
5	Saya akan tetap membeli makanan dari negara lain yang berlogo halal					
6	Saya mengetahui logo halal otentik dari MUI					
7	Saya dapat membedakan mana logo halal otentik dari MUI dan logo halal yang tidak otentik					
8	Saya mengetahui bahwa beberapa makanan mendapat sertifikasi halal dari negara lain					
9	Saya merasa aman mengonsumsi produk berlogo halal					
10	Saya tetap akan membeli makanan halal tanpa mempertimbangkan perusahaan apa yang memproduksi					

11	Saya lebih memilih makanan berlogo halal daripada makanan yang tidak memiliki logo halal					
12	Produk berlogo halal tidak mengandung najis					
13	Produk bersertifikat halal berkualitas					
14	Saya tidak ragu untuk mengkonsumsi makanan berlogo halal					
15	Produk berlogo halal telah melalui serangkaian proses uji halal yang ketat					
16	Produk berlogo halal telah lolos tes uji halal oleh MUI					

2. Kesadaran Halal (X2)

No	Pernyataan	Respon				
		SS	S	KS	TS	STS
1	Sebelum membeli produk daging saya akan meninjau kembali proses penyembelihan hewannya					
2	Saya hanya akan membeli produk makanan bila saya yakin dengan proses penyembelihannya atau proses produksinya					
3	Proses penyembelihan hewan yang paling penting adalah mengikuti aturan Islam					
4	Saya paham apa itu halal					
5	Halal tidak hanya persoalan					

	penyembelihan hewan					
6	Saya tahu pengertian halal toyyiban					
7	Mengonsumsi makanan halal adalah hal yang penting bagi saya					

3. Minat Beli Konsumen (Y)

No	Pernyataan	Respon				
		SS	S	KS	TS	STS
1	Memilih untuk membeli makanan halal adalah ide yang bagus					
2	Teman-teman saya juga berpikir bahwa saya harus memilih makanan halal					
3	Kebanyakan orang terdekat dengan saya memilih makanan halal					
4	Keluarga saya lebih suka dengan makanan halal					
5	Saya akan membeli makanan halal					
6	Saya akan merekomendasikan teman saya untuk membeli makanan halal					
7	Saya berminat membeli makanan halal					
8	Saya akan merekomendasikan makanan halal kepada kepada orang lain					

Padangsidimpun, Juli 2023

Responden

(.....)

Lampiran 3

DATA JAWABAN RESPONDEN VARIABEL																	
Data Jawaban Responden Variabel																	
SERTIFIKASI HALAL (X1)																	
	JUMLAH PERTANYAAN																
RESPONDEN	1	2	3	4	5	6	7	8	9	10	11	12	13	14	15	16	JUMLAH
1	5	5	5	5	5	5	5	4	4	4	5	4	4	4	4	5	73
2	5	5	5	5	5	5	5	5	5	5	4	5	5	4	5	5	78
3	5	5	5	5	5	5	5	5	5	5	5	4	5	5	5	4	78
4	5	5	5	4	4	4	5	5	5	4	5	4	5	5	5	5	75
5	5	5	4	4	4	4	4	4	5	4	5	5	5	4	4	4	70
6	5	5	5	4	4	5	4	5	5	5	5	5	5	5	5	4	76
7	5	5	4	5	4	5	5	5	5	5	5	5	5	5	5	5	78
8	5	5	4	4	4	4	4	5	4	4	4	5	5	5	4	5	71
9	5	4	4	5	4	5	5	4	4	4	4	4	4	5	4	5	70
10	5	5	4	4	5	4	5	5	5	5	5	5	5	5	5	4	76
11	5	4	4	5	4	4	4	5	5	5	5	5	5	5	5	5	75
12	4	5	5	5	5	5	5	5	4	4	4	5	5	5	4	5	75
13	5	4	4	4	5	5	4	4	4	4	4	4	4	5	4	5	69
14	5	4	5	4	4	5	4	5	5	5	4	4	5	4	5	5	73
15	5	5	5	5	4	4	4	4	5	4	5	4	5	5	5	5	74
16	5	4	4	5	4	4	4	4	4	4	5	4	4	4	4	5	68
17	5	5	4	4	4	4	4	5	5	5	4	5	5	4	5	5	73
18	4	4	4	5	4	4	4	5	5	5	5	4	5	5	5	4	72
19	5	5	4	4	5	4	4	5	5	4	5	4	5	5	5	5	74
20	5	5	5	4	5	4	5	4	5	4	5	5	5	4	4	4	73
21	5	5	5	5	5	5	5	5	4	5	5	5	5	4	5	4	77
22	5	5	5	5	5	5	5	5	5	4	5	5	4	5	4	5	77
23	5	4	4	4	5	5	5	4	5	4	5	5	5	4	4	5	73
24	5	4	4	4	4	4	5	4	5	5	5	5	4	5	4	4	71
25	5	5	5	4	4	5	4	5	5	5	5	5	5	4	5	4	75
26	5	5	4	5	4	5	5	5	5	4	5	5	4	5	5	4	75
27	5	4	5	4	4	5	4	5	5	5	4	4	5	4	5	5	73
28	5	5	5	5	4	4	4	4	5	4	5	4	5	5	5	5	74
29	5	4	5	5	5	5	5	5	5	5	5	5	4	5	5	4	77
30	5	4	4	5	5	5	5	5	5	5	5	5	5	4	5	5	77
31	5	4	4	5	5	4	4	4	5	5	5	4	5	4	5	5	73
32	5	5	5	5	4	4	4	4	4	4	5	4	5	5	5	5	73

33	5	5	4	5	4	5	4	4	5	5	5	5	4	5	4	4	73
34	5	4	5	5	4	5	5	4	5	5	5	5	5	4	5	4	75
35	5	5	5	4	4	5	4	5	5	4	5	4	4	4	4	4	71
36	5	5	4	5	4	5	5	5	5	4	5	5	4	4	4	5	74
37	5	5	5	5	5	5	5	5	5	4	5	4	4	4	5	5	76
38	5	5	4	4	5	5	4	4	5	5	5	4	4	4	4	4	71
39	5	5	5	5	5	5	5	4	4	4	5	4	4	4	4	5	73
40	5	5	5	5	5	5	5	5	5	5	4	5	5	4	5	5	78
41	5	5	5	5	5	5	5	5	5	5	5	4	5	5	5	4	78
42	5	5	5	4	4	4	5	5	5	4	5	4	5	5	5	5	75
43	5	5	4	4	4	4	4	4	5	4	5	5	5	4	4	4	70
44	5	5	5	5	5	4	4	4	5	5	5	5	4	4	4	5	74
45	5	5	5	4	4	5	4	5	5	4	4	4	4	5	5	4	72
46	5	5	4	5	4	5	5	5	5	5	5	5	4	5	4	4	75
47	5	5	5	5	5	5	5	5	5	4	5	4	4	4	5	5	76
48	5	4	5	5	5	5	5	5	5	5	4	5	5	5	5	5	78
49	5	4	5	5	5	5	5	5	5	5	5	4	5	5	5	5	78
50	5	4	5	4	4	4	5	5	5	4	5	4	5	5	4	4	72
51	5	4	4	4	4	4	4	4	5	4	5	5	5	4	4	4	69
52	5	5	5	5	5	5	5	4	4	4	5	4	4	4	4	5	73
53	5	5	5	4	4	5	4	5	5	4	5	5	5	5	4	5	75
54	5	5	4	5	4	5	5	5	5	4	5	5	5	5	5	5	77
55	5	5	4	4	4	4	4	4	5	4	5	5	5	4	4	4	70
56	5	5	5	5	4	5	4	5	5	5	5	4	5	5	5	5	77
57	5	5	5	5	5	4	5	5	5	5	5	5	5	5	4	5	78
58	5	5	5	4	5	4	5	5	5	5	5	5	5	5	5	4	77
59	5	4	5	4	5	5	5	4	4	4	5	5	5	4	5	4	73
60	5	4	5	5	5	5	4	4	4	4	4	4	5	4	5	5	72
61	5	5	5	4	4	5	4	5	5	4	5	5	4	5	5	5	75
62	5	5	4	5	4	5	5	5	5	5	4	5	5	5	4	5	76
63	5	5	5	4	4	4	5	5	5	4	5	4	5	5	5	5	75
64	5	5	5	5	5	5	5	4	4	4	5	4	4	4	4	5	73
65	5	5	5	5	5	5	5	5	5	5	4	5	5	4	5	5	78
66	5	5	5	5	5	5	5	5	5	5	5	4	5	5	5	4	78
67	5	5	5	4	4	4	5	5	5	4	5	4	5	5	5	5	75
68	5	5	4	4	4	4	4	4	5	4	5	5	5	4	4	4	70
69	5	5	5	5	5	5	5	5	5	5	4	5	5	4	5	5	78
70	5	5	5	5	5	5	5	5	5	5	5	4	5	5	5	4	78

71	5	5	5	4	4	4	5	5	5	4	5	4	5	5	5	5	75
72	5	5	5	5	5	5	5	5	5	4	5	5	5	4	5	5	78
73	5	5	5	5	5	5	5	5	5	5	4	5	5	5	5	79	
74	5	5	4	4	4	5	5	5	4	5	4	5	5	5	5	75	
75	5	4	4	4	4	4	4	5	4	5	5	5	5	5	5	73	
76	5	5	5	4	4	5	4	5	5	5	4	5	5	5	5	75	
77	5	5	4	5	4	5	5	5	5	5	4	5	5	4	5	76	
78	5	5	5	5	4	5	5	5	4	4	5	5	5	5	4	76	
79	5	5	5	5	5	5	5	4	4	4	5	4	4	4	4	73	
80	5	5	5	5	5	5	5	5	5	5	4	5	5	4	5	78	
81	5	5	5	5	5	5	5	5	5	5	5	4	5	5	5	78	
82	5	5	5	4	4	4	5	5	5	4	5	4	5	5	5	75	
83	5	5	4	4	4	4	4	4	5	4	5	5	5	4	4	70	
84	5	5	5	5	5	5	5	5	4	5	5	5	5	5	5	79	
85	5	5	5	5	5	5	5	5	5	4	5	5	5	5	5	79	
86	5	4	4	4	5	5	5	4	5	4	5	5	5	5	5	75	
87	5	4	4	4	4	4	5	4	5	5	5	5	5	5	5	73	
88	5	5	5	4	4	5	4	5	5	5	5	5	5	5	5	77	
89	5	5	4	5	4	5	5	5	5	5	5	5	5	5	5	78	
90	5	5	5	5	5	5	5	4	4	4	5	4	4	4	4	73	
91	5	5	5	5	5	5	5	5	5	5	4	5	5	4	5	78	
92	5	5	5	5	5	5	5	5	5	5	5	4	5	5	5	78	
JUMLAH	458	438	427	422	412	429	427	430	441	414	439	422	437	421	428	428	6873

Lampiran 4

DATA JAWABAN RESPONDEN VARIABEL								
KESADARAN HALAL (X2)								
RESPONDEN	JUMLAH PERTANYAAN							JUMLAH
	1	2	3	4	5	6	7	
1	4	4	4	4	4	5	5	30
2	4	4	4	4	4	4	5	29
3	4	4	5	4	4	5	5	31
4	5	5	5	4	4	5	4	32
5	4	5	4	5	4	5	5	32
6	4	5	4	4	4	4	4	29
7	4	4	4	5	4	5	5	31
8	4	5	4	4	5	4	5	31
9	4	4	4	5	4	4	4	29
10	4	5	5	5	5	5	5	34
11	4	4	4	4	5	5	4	30
12	4	4	5	4	4	5	4	30
13	4	5	5	5	4	4	4	31
14	4	4	4	5	4	4	4	29
15	4	5	4	4	4	4	4	29
16	4	4	4	5	4	4	4	29
17	5	5	4	4	5	4	4	31
18	4	5	4	4	4	5	4	30
19	4	5	4	4	4	5	5	31
20	4	4	4	4	4	4	4	28
21	4	5	4	4	5	4	4	30
22	4	4	4	5	5	4	4	30
23	4	5	5	4	5	5	5	33
24	4	4	5	5	5	4	5	32
25	5	5	5	4	4	4	5	32
26	4	5	4	4	5	4	4	30
27	5	5	4	4	5	4	4	31
28	4	4	4	4	4	5	4	29
29	5	4	4	5	4	4	4	30
30	5	4	4	4	5	4	4	30

31	5	5	5	5	4	4	5	33
32	4	4	4	5	5	5	5	32
33	5	5	4	4	4	5	4	31
34	4	4	4	4	4	5	4	29
35	5	5	4	4	4	4	4	30
36	4	4	4	4	4	5	4	29
37	5	4	4	5	4	4	4	30
38	4	5	5	4	4	5	5	32
39	4	5	4	4	4	4	4	29
40	4	5	5	4	4	4	5	31
41	4	5	4	4	4	5	5	31
42	5	5	4	4	4	4	4	30
43	4	5	4	4	4	5	4	30
44	5	5	4	4	4	4	4	30
45	4	4	5	5	5	5	4	32
46	4	4	5	4	4	5	4	30
47	4	4	4	5	4	5	4	30
48	5	5	4	4	4	4	4	30
49	5	5	5	4	4	5	4	32
50	4	5	4	4	4	5	5	31
51	5	4	4	4	4	5	4	30
52	4	4	4	4	5	5	4	30
53	5	4	4	4	4	5	4	30
54	4	5	5	5	5	5	4	33
55	5	5	4	4	4	4	5	31
56	4	4	5	5	4	4	5	31
57	5	5	5	5	4	4	4	32
58	4	4	4	5	5	5	4	31
59	5	4	4	4	5	5	5	32
60	4	5	4	4	4	5	4	30
61	5	5	4	4	5	4	4	31
62	5	5	5	5	4	4	4	32
63	5	5	4	4	5	4	4	31
64	5	4	4	4	4	5	5	31
65	5	5	5	5	5	5	4	34
66	5	5	5	5	4	4	5	33
67	5	5	4	4	5	5	5	33
68	5	4	5	5	4	4	4	31

69	5	5	4	5	5	4	4	32
70	5	5	4	4	5	5	5	33
71	4	4	4	4	4	5	4	29
72	4	5	4	4	4	5	4	30
73	4	4	4	4	4	4	4	28
74	5	4	4	5	4	5	4	31
75	4	4	5	4	4	4	4	29
76	5	4	4	4	4	5	5	31
77	4	4	5	5	4	4	4	30
78	5	4	5	5	4	4	5	32
79	4	4	4	4	4	5	5	30
80	5	4	5	5	4	4	4	31
81	4	4	4	4	4	5	4	29
82	5	4	5	5	4	4	4	31
83	4	4	4	4	5	5	4	30
84	4	5	5	4	4	5	4	31
85	4	4	4	4	4	5	4	29
86	4	5	5	4	4	4	4	30
87	4	4	5	5	4	5	4	31
88	4	5	4	4	4	4	4	29
89	5	5	4	4	4	4	5	31
90	5	5	4	5	4	5	4	32
91	5	5	5	4	4	4	4	31
92	4	4	4	4	4	5	5	30
JUMLAH	405	415	398	399	392	415	397	2821

33	4	4	4	5	4	4	4	4	33
34	5	4	5	5	4	4	4	4	35
35	4	5	4	5	5	5	4	4	36
36	5	5	5	5	4	5	5	5	39
37	5	5	4	4	4	5	5	4	36
38	4	4	4	5	4	4	4	5	34
39	4	4	4	5	4	4	4	4	33
40	5	4	4	4	5	4	5	4	35
41	4	4	5	4	4	4	4	4	33
42	4	4	4	5	4	4	4	4	33
43	4	5	4	5	4	5	4	4	35
44	4	4	4	4	4	4	4	4	32
45	5	5	4	4	5	5	5	5	38
46	4	4	4	4	4	4	4	4	32
47	5	5	4	5	5	4	5	5	38
48	5	5	5	4	4	4	5	5	37
49	4	4	5	4	4	5	4	5	35
50	4	4	5	4	4	4	4	4	33
51	4	4	4	4	4	5	4	4	33
52	4	4	4	4	4	4	4	4	32
53	5	4	4	4	5	5	5	5	37
54	4	4	4	4	4	4	4	4	32
55	4	4	4	4	4	4	4	4	32
56	4	4	5	4	5	5	5	5	37
57	4	4	4	5	4	5	5	5	36
58	5	4	5	4	4	4	4	4	34
59	5	5	5	5	5	5	5	5	40
60	5	4	4	5	5	4	4	5	36
61	4	5	4	4	5	4	4	4	34
62	5	5	5	4	4	4	4	4	35
63	4	4	5	4	4	4	4	4	33
64	4	4	4	4	4	4	4	4	32
65	4	4	5	4	4	4	4	5	34
66	4	4	4	5	4	4	5	4	34
67	5	4	4	4	5	4	4	4	34
68	5	5	5	5	5	5	5	5	40
69	5	5	5	5	5	5	5	5	40
70	4	5	4	4	4	4	4	4	33

71	5	5	5	4	5	5	5	5	39
72	4	4	4	4	5	4	4	4	33
73	5	5	5	5	5	5	5	5	40
74	4	4	4	5	4	4	4	4	33
75	4	4	5	4	4	4	5	4	34
76	4	4	5	4	4	4	4	4	33
77	4	4	4	4	4	5	5	4	34
78	5	4	4	4	4	4	5	5	35
79	4	4	4	4	4	4	4	4	32
80	4	4	4	4	4	4	4	4	32
81	5	4	4	5	4	4	4	5	35
82	4	4	4	5	4	4	5	4	34
83	5	4	4	4	5	4	4	4	34
84	5	4	4	4	5	5	5	4	36
85	4	4	4	4	4	4	4	4	32
86	4	4	4	5	4	4	4	4	33
87	5	4	5	5	4	4	4	4	35
88	4	5	4	5	5	5	4	4	36
89	5	5	5	5	4	5	5	5	39
90	5	5	4	4	4	5	5	4	36
91	4	4	4	5	4	4	4	5	34
92	4	4	4	5	4	4	4	4	33
JUMLAH	405	394	400	402	398	398	403	400	3200

Lampiran 6

Tabel IV.1
Hasil Uji Validitas Item Pernyataan Sertifikasi Halal

Pernyataan	r_{hitung}	r_{tabel}	Keterangan
1	0,673	Instrumen valid jika $r_{hitung} > r_{tabel}$ untuk $df=n-2=92-2=90$ dengan taraf signifikan 10% sehingga diperoleh r_{tabel} sebesar 0,1726	Valid
2	0,626		Valid
3	0,735		Valid
4	0,684		Valid
5	0,528		Valid
6	0,729		Valid
7	0,679		Valid
8	0,626		Valid
9	0,735		Valid
10	0,553		Valid
11	0,673		Valid
12	0,626		Valid
13	0,735		Valid
14	0,684		Valid
15	0,528		Valid
16	0,729		Valid

Lampiran 7

Tabel IV.2
Hasil Uji Validitas Item Pernyataan Kesadaran Halal

Pernyataan	r_{hitung}	r_{tabel}	Keterangan
1	0,664	Instrumen valid jika $r_{hitung} > r_{tabel}$ untuk $df=n-2=92-2=90$ dengan taraf signifikan 10% sehingga diperoleh r_{tabel} sebesar 0,1726	Valid
2	0,662		Valid
3	0,552		Valid
4	0,728		Valid
5	0,585		Valid
6	0,640		Valid
7	0,441		Valid

Lampiran 8

Tabel IV. 3
Hasil Uji Validitas Item Pernyataan Minat Beli

Pernyataan	r_{hitung}	r_{tabel}	Keterangan
1	0,581	Instrumen valid jika $r_{hitung} > r_{tabel}$ untuk $df=n-2=92-2=90$ dengan taraf signifikan 10% sehingga diperoleh r_{tabel} sebesar 0,1726	Valid
2	0,537		Valid
3	0,509		Valid
4	0,523		Valid
5	0,726		Valid
6	0,634		Valid
7	0,666		Valid
8	0,561		Valid

Lampiran 9

Tabel IV. 4
Hasil Uji Reliabilitas Sertifikasi Halal

Reliability Statistics

Cronbach's Alpha	N of Items
.912	16

Lampiran 10

Tabel IV. 5
Hasil Uji Reliabilitas Kesadaran Halal

Reliability Statistics

Cronbach's Alpha	N of Items
.695	7

Lampiran 11

Tabel IV. 6
Hasil Uji Reliabilitas Minat Beli

Reliability Statistics

Cronbach's Alpha	N of Items
.729	8

Lampiran 12

Tabel IV. 7
Hasil Uji Statistik Deskriptif

Descriptive Statistics

	N	Minimum	Maximum	Mean	Std. Deviation
SERTIFIKASI HALAL	92	32	79	64.00	6.580
KESADARAN HALAL	92	14	33	27.02	2.750
MINAT BELI	92	17	38	30.75	3.240
Valid N (listwise)	92				

Lampiran 13

Tabel IV. 8
Hasil Uji Normalitas
One-Sample Kolmogorov-Smirnov Test

		Unstandardized Residual
N		92
Normal Parameters ^{a,b}	Mean	.0000000
	Std. Deviation	2.03923678
Most Extreme Differences	Absolute	.075
	Positive	.075
	Negative	-.047
Test Statistic		.075
Asymp. Sig. (2-tailed)		.200 ^{c,d}

a. Test distribution is Normal.

b. Calculated from data.

c. Lilliefors Significance Correction.

d. This is a lower bound of the true significance.

Lampiran 14

Tabel IV. 9
Hasil Uji Multikolinearitas
Coefficients^a

Model	Unstandardized Coefficients		Standardized Coefficients	t	Sig.	Collinearity Statistics	
	B	Std. Error	Beta			Tolerance	VIF
1 (Constant)	5.436	2.187		2.486	.015		
SERTIFIKASI HALAL	.220	.071	.446	3.081	.003	.213	4.706
KESADARAN HALAL	.417	.171	.354	2.444	.017	.213	4.706

a. Dependent Variable: MINAT BELI

Lampiran 15

Tabel IV. 10
Hasil Uji Heteroskedastisitas
Coefficients^a

Model	Unstandardized Coefficients		Standardized Coefficients	t	Sig.
	B	Std. Error	Beta		
1 (Constant)	3.293	1.390		2.369	.020
SERTIFIKASI HALAL	-.018	.045	-.092	-.404	.687
KESADARAN HALAL	-.021	.108	-.044	-.193	.847

a. Dependent Variable: Abs_RES

Lampiran 16

Tabel IV.11
Hasil Uji Koefisien Determinasi (R²)

Model Summary^b

Model	R	R Square	Adjusted R Square	Std. Error of the Estimate
1	.777 ^a	.604	.595	2.062

a. Predictors: (Constant), KESADARAN HALAL , SERTIFIKASI HALAL

b. Dependent Variable: MINAT BELI

Lampiran 17

Tabel IV. 12
Hasil Uji Parsial (Uji T)
Coefficients^a

Model		Unstandardized Coefficients		Standardized Coefficients	t	Sig.
		B	Std. Error	Beta		
1	(Constant)	5.436	2.187		2.486	.015
	SERTIFIKASI HALAL	.220	.071	.446	3.081	.003
	KESADARAN HALAL	.417	.171	.354	2.444	.017

a. Dependent Variable: MINAT BELI

Lampiran 18

Tabel IV. 13
Hasil Uji Signifikansi Simultan (Uji F)

ANOVA^a

Model		Sum of Squares	df	Mean Square	F	Sig.
1	Regression	576.828	2	288.414	67.831	.000 ^b
	Residual	378.422	89	4.252		
	Total	955.250	91			

a. Dependent Variable: MINAT BELI

b. Predictors: (Constant), KESADARAN HALAL , SERTIFIKASI HALAL

Lampiran 19

Tabel IV. 14
Hasil Analisis Regresi Linier Berganda
Coefficients^a

Model	Unstandardized Coefficients		Standardized Coefficients	t	Sig.	
	B	Std. Error	Beta			
1	(Constant)	5.436	2.187		2.486	.015
	SERTIFIKASI HALAL	.220	.071	.446	3.081	.003
	KESADARAN HALAL	.417	.171	.354	2.444	.017

a. Dependent Variable: MINAT BELI

Lampiran 20

Hasil Dokumentasi

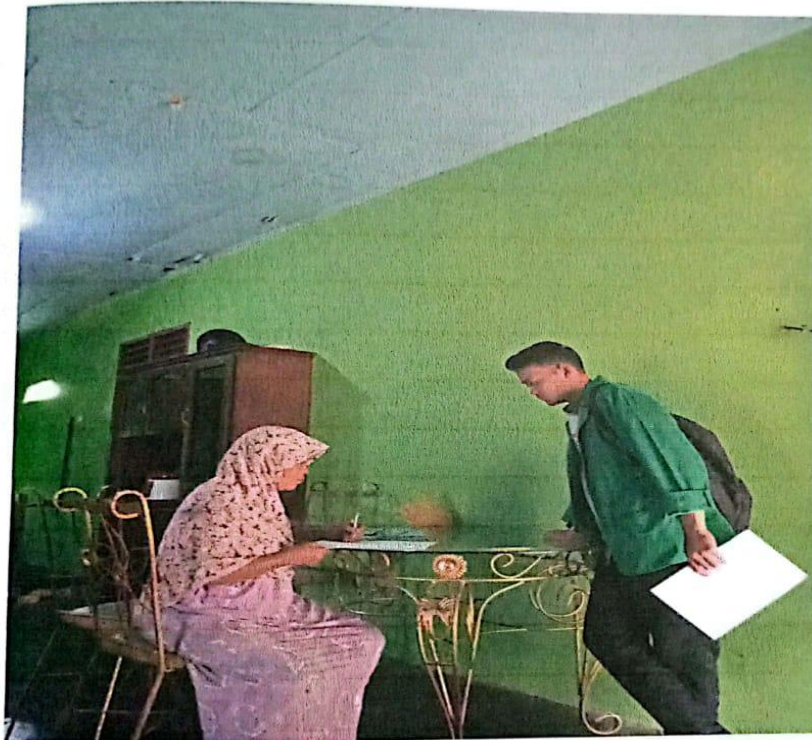







KEMENTERIAN AGAMA REPUBLIK INDONESIA
UNIVERSITAS ISLAM NEGERI
SYEKH ALI HASAN AHMAD ADDARY PADANGSIDIMPUAN
FAKULTAS EKONOMI DAN BISNIS ISLAM

Jalan T. Rizal Nurdin Km 4,5 Sihitang Kota Padang Sidempuan 22733
Telepon (0634) 22080 Faximili (0634) 24022
Website: uinsyahada.ac.id

Nomor : 2969/Un.28/G.1/G.4c/PP.00.9/12/2022 01 Desember 2022
Lampiran : -
Hal : Penunjukan Pembimbing Skripsi

Yth. Bapak/Ibu;

1. Delima Sari Lubis : Pembimbing I
2. Muhammad Wandisyah R Hutagalung : Pembimbing II

Dengan hormat, bersama ini disampaikan kepada Bapak/Ibu bahwa, berdasarkan hasil sidang tim pengkajian kelayakan judul skripsi, telah ditetapkan judul skripsi mahasiswa tersebut di bawah ini :

Nama : Budy Ardiansah
NIM : 1940200090
Program Studi : Ekonomi Syariah
Judul Skripsi : Pengaruh Sertifikasi Halal dan Kesadaran Halal Terhadap Minat Beli Makanan Halal Desa Simirik Kota Padangsidempuan.

Untuk itu, diharapkan kepada Bapak/Ibu bersedia sebagai pembimbing mahasiswa tersebut dalam penyelesaian skripsi dan sekaligus penyempurnaan judul bila diperlukan.

Demikian disampaikan, atas perhatiannya diucapkan terima kasih.

an. Dekan,
Wakil Dekan Bidang Akademik

Abdul Nasser Hasibuan

Tembusan :
Dekan Fakultas Ekonomi dan Bisnis Islam.



**KEMENTERIAN AGAMA REPUBLIK INDONESIA
UNIVERSITAS ISLAM NEGERI
SYEKH ALI HASAN AHMAD ADDARY PADANGSIDIMPUAN
FAKULTAS EKONOMI DAN BISNIS ISLAM**

Jalan T. Rizal Nurdin Km 4,5 Sihitang Kota Padang Sidempuan 22733
Telepon (0634) 22080 Faximili (0634) 24022
Website: uinsyahada.ac.id

Nomor : 3939 /Un.28/G.1/G.4c/TL.00/07/2023
Hal : Mohon Izin Riset

17 Juli 2023

Yth. Kepala Desa Simirik Kota Padangsidempuan

Dengan hormat, Dekan Fakultas Ekonomi dan Bisnis Islam UIN Syekh Ali Hasan Ahmad Addary Padangsidempuan menerangkan bahwa:

Nama : Budy Ardiansah
NIM : 1940200090
Semester : VIII (Delapan)
Program Studi : Ekonomi Syariah
Fakultas : Ekonomi dan Bisnis Islam

adalah benar Mahasiswa Program Studi Ekonomi Syariah Fakultas Ekonomi dan Bisnis Islam UIN Syekh Ali Hasan Ahmad Addary Padangsidempuan yang sedang menyelesaikan Skripsi dengan Judul "Pengaruh Sertifikasi Halal dan Kesadaran Halal Terhadap Minat Beli Makanan Halal (Studi Kasus Masyarakat Muslim Desa Simirik Kota Padangsidempuan)".

Sehubungan dengan itu, kami mohon bantuan Bapak/Ibu dalam memberikan izin riset dan data sesuai dengan maksud judul di atas.

Demikian surat ini kami sampaikan, atas kerjasama yang baik diucapkan terima kasih.

a.n Dekan,
Wakil Dekan Bidang Akademik
dan Kelembagaan



Tembusan:
Dekan Fakultas Ekonomi dan Bisnis Islam.

**PEMERINTAH KOTA PADANGSIDIMPUAN
KECAMATAN PADANGSIDIMPUAN BATUNADUA**

DESA SIMIRIK

Jl. Lintas Sipirok Padangsidimpuan Desa Simirik, Kec. Padangsidimpuan Batunadua, Kota Padang
Sidimpuan Provinsi Sumatera Utara.

Nomor : 474/139/KD/2023

Hal : Balasan

Kepada Yth.

Dekan Fakultas Ekonomi dan Bisnis Islam

UIN Syekh Ali Hasan Ahmad Addary

Di-
Tempat

Dengan Hormat,

Yang bertranda tangan dibawah ini :

Nama : Muhammad Yunus Tampubolon

Jabatan : Kepala Desa

Menerangkan bahwa.

Nama : Budy Ardiansah

Nim : 19 402 00090

Semester : IX (Sembilan)

Program Studi : Ekonomi Syariah

Fakultas : Ekonomi Dan Bisnis Islam

Telah kami setuju untuk melaksanakan pra penelitian pada Desa kami sebagai syarat penyusunan skripsi

Demikian surat ini kami sampaikan dan atas kerjasamanya kami mengucapkan terima kasih.

16 agustus 2023
Kepala Desa
